



2024



HOUSE  
OF  
WITTMANN





Sattler, Tapezierer, Anstreicher R. Wittmann





Bringing together distinctive design and masterful craftsmanship — the core of the Wittmann vision. Through its mastery of combining traditional craftsmanship with contemporary design, the Austrian family business has always set new trends and continues to create milestones in furniture history to this day. Rather than prescribing a specific style, Wittmann works alongside great designers and architects of their time to create products that exude timeless originality while reflecting the individuality of their owners — fully in line with the brand promise: Making the Difference.

Now in its fifth generation, the family-owned company has strong roots in Austria and its home region. Originally founded in 1896 as a saddlery in the idyllic winegrowing town of Etsdorf near Vienna, Wittmann would go on to make a name for itself as an internationally-respected manufacturer of upholstered furnishings. Chairs, sofas, armchairs, beds and mattresses are still handmade here to the same exacting standards to this day. This clear commitment to its home region, tradition and craftsmanship is a prime example of sustainability and social responsibility in action.

From the outside, Wittmann's HQ exudes the soul of understatement and gives little indication of the various traditional trades that are practiced under its roof. The term *artisanry* is indisputably apt.

Five manufacturing workshops sit alongside one another here, coordinated like clockwork. Unexpected for visitors: the company metalworking shop. Here, unusual shapes are brought to life in metal. Bespoke welding gauges guarantee precise results. The upholstery work begins in the webbing shop. Springs, belts and pocket-spring cores form the basis of Wittmann's unique seating comfort. The next step plays out in the pre-upholstery shop: depending on the model, foams of varying firmness are brought together in a sandwich assembly and with pocket-spring cores before being wrapped in a layer of fleece. In the sewing room, fabrics and leather are meticulously inspected before being cut to size and sewn with the utmost precision to create the finished covers. Experienced hands add piping or decorative seam patterns that bear further witness to the master craftsmanship at work. The finishing touches are put to the furniture in the upholstery shop, where the carefully-considered designs are given their final form. Pre-upholstered, the frames are hand-covered, with each cover fitting like a glove. This painstaking process can take up to six hours for each item of furniture. Another production hall is dedicated to the world of sound sleep. Here, behind its tall glass windows, Wittmann beds are produced, while high-quality upholstery materials are stitched, quilted and processed to create mattresses and toppers.

This approach to production allows for an exceptional degree of individuality and flexibility. With such unrivalled expertise and meticulous quality controls, distinctive designs have been created for decades. Whether they are design icons or classics, complex custom-made products or sophisticated collection models — each piece is long-lasting, unique and precious.

Unverkennbares Design mit meisterhafter Handwerkskunst zu verbinden — das ist der Kern der Vision von Wittmann. Durch die gekonnte Kombination von Tradition mit gestalterischer Neuordnung setzt das österreichische Familienunternehmen seit jeher Trends und lässt bis heute Meilensteine der Möbelgeschichte entstehen. Anstatt eine bestimmte Richtung vorzugeben, schafft Wittmann gemeinsam mit den großen Designern und Architekten ihrer Zeit Produkte von zeitloser Originalität. Sie spiegeln die Individualität ihrer Besitzer wider und machen so den Unterschied. Ganz getreu dem zentralen Markenversprechen „Making the Difference“.

Der Familienbetrieb in fünfter Generation ist eng mit Österreich und der Region verwurzelt. Als Sattlerei 1896 im beschaulichen Weinort Etsdorf, unweit von Wien, gegründet, entwickelte sich Wittmann zu einer international renommierten Polstermöbelmanufaktur. Stühle, Sofas, Sessel, Betten und Matratzen werden bis heute in akkurater Handarbeit gefertigt. Dieses klare Bekenntnis zu Regionalität, Tradition und Handwerk ist gelebte Nachhaltigkeit und soziale Verantwortung.

Der Wittmann Stammsitz strahlt unkompliziertes Understatement aus und lässt nicht vermuten, welche Vielfalt an traditionellen Gewerken sich unter seinem Dach befinden. Hier ist der Begriff *Manufaktur* unumstritten zutreffend.

Fünf Produktionsbereiche sind wie ein Uhrwerk aufeinander abgestimmt. Für Besucher unerwartet: die hauseigene Schlosserei. Hier werden außergewöhnliche Formen in Metall realisiert. Eigens gefertigte Schweißlehren garantieren exakte Ergebnisse. In der Begurtung beginnt die Polsterarbeit. Federn, Gurte und Taschenfederkerne bilden die Grundlage für den einzigartigen Wittmann Sitzkomfort. Der nächste Schritt wird in der Vorpolsterei gesetzt: je nach Modell werden im Sandwichverfahren Schaumstoffe in unterschiedlicher Stauchhärte sowie Taschenfederkerne angebracht und von einer Vlieschicht umhüllt. In der Näherei werden Stoffe und Leder akribisch kontrolliert, bevor sie in allerhöchster Präzisionsarbeit zugeschnitten und zu fertigen Bezügen vernäht werden. Erfahrene Hände setzen Keder oder ästhetische Nahtbilder als weitere Merkmale meisterhafter Handwerkskunst. In der Polsterei erhalten die Möbel ihr finales Gesicht, hier nehmen die durchdachten Designs endgültige Gestalt an. Die vorgepolsterten Rahmen werden von Hand bezogen, jeder Bezug sitzt passgenau. Der Aufwand hierfür kann bis zu sechs Stunden pro Modell betragen. Die Welt des guten Schlafs befindet sich in einer weiteren Produktionshalle. Hinter hohen Glasfronten werden qualitätsvolle Polstermaterialien zu Matratzen und Auflagen geknüpft, versteppt und verarbeitet sowie die Wittmann Betten gefertigt.

Diese Produktionsweise ermöglicht ein hohes Maß an Individualität und Flexibilität. Mit dieser unübertroffenen Kompetenz und sorgfältigen Qualitätskontrollen werden seit Jahrzehnten unverkennbare Designs geschaffen. Ob Ikonen oder Klassiker, komplexe Sonderanfertigungen oder anspruchsvolle Kollektionsmodelle — jedes Stück langlebig, einzigartig und wertvoll.



SITZMASCHINE Highback Chair



OYSTER Armchair





OYSTER Sofa, Stool, VUELTA 72 Armchair,  
GRAIN CUT TABLE



FLEDERMAUS Chair

Atrium combines several of Wittmann's specialities: unsurpassed expertise when it comes to all aspects of peaceful sleep, an innate ability to bring the greatest possible degree of comfort to any form, its mastery of the art of combining distinctive design with remarkable functionality.

Designed in the 1970s, Atrium is the perfect stylistic fit for 21st century feel-good living concepts: high-quality materials and a sophisticated structure hallmark the inside, while a casual, soft and inviting aesthetic sets the tone on the outside. Its upholstered elements, a tray element and a chest element can be grouped together according to individual preference. Atrium transforms into a full-size bed when required: its light and inviting exterior conceals two levels of pocket-spring cores. As a sofa, Atrium provides an extraordinary sitting experience. And when unfolded, it offers the comfort of a Wittmann mattress.

Atrium vereint mehrere Kompetenzen von Wittmann: die hohe Expertise rund um guten Schlaf, die Fertigkeit, jede Form mit größtmöglichem Komfort auszustatten und die Kunst, unverkennbares Design mit bemerkenswerter Funktionalität zu verbinden.

In den 1970er Jahren konzipiert, passt Atrium stilistisch perfekt zu den Wohlfühlvorstellungen des 21. Jahrhunderts: innen hochwertiges Material mit durchdachtem Aufbau, außen lässig, weich und einladend. Seine Polster Elemente sowie ein Ablageelement und ein Truhenelement lassen sich flexibel gruppieren. Bei Bedarf verwandelt sich Atrium in ein vollwertiges Bett: unter dem legeren Äußeren verbergen sich zwei Ebenen an Taschenfederkernen. Als Sofa bietet Atrium damit ein außerordentliches Sitzgefühl, aufgeklappt den Liegekomfort einer Wittmann Matratze.



ATRIUM

ATRIUM Modular Sofa, ACACIA Table Lamp



ATRIUM Modular Sofa, MD SHELF, BATON Wardrobe Stand low,  
DETOUR Side Table, DD TABLE



BONNIE Highback Chair swivel, Stool



BLOCKS Modular Sofa



CONSTANZE 3/4 Armchair, VUELTA 72 Armchair,  
GRAIN CUT TABLE, LEATHER SIDE TABLE



CONTESSA 1956 Armchair, Stool, Table



VUELTA Modular Sofa, STICKS TABLE,  
DD TABLE, SCALA Rug



VUELTA Modular Sofa, DETOUR Side Table, BLOCK Rug



VUELTA Modular Corner Table Element



FIGURE Sofa, CHESS Rug



AURA Armchair





BUN Armchair, STICKS TABLE

Federica Biasi draws a lot of creative energy from her travels. As a piece of upholstered furniture, Bun's design clearly found inspiration in the shape of the Asian bao bun from which it takes its name. Undogmatic and flexible, Bun adapts to a wide variety of situations in step with the choice of cover material.

The designer cites Wittmann's craftsmanship – as well as the outstanding degree of expertise that flows into precise execution of even the smallest details – as the motivation for her work. Quite deliberately, in Bun she drew up a design whose simple lines would not forgive any manufacturing mistakes.

Bun has a characteristic yet casual form, is understated, but certainly not inconspicuous. Thanks to their sporty and laid-back appearance as well as balanced proportions, these comfortable sofas and armchairs dovetail beautifully into virtually any setting.

Federica Biasi zieht viel kreative Energie aus ihren Reisen. Inspiriert von der Form eines asiatischen Bao Bun entstand das Design des gepolsterten Namensvetters. Undogmatisch und flexibel passt sich Bun je nach Wahl des Bezugsmaterials vielfältigsten Situationen an.

Das handwerkliche Erbe von Wittmann sowie die hohe Kompetenz in der präzisen Umsetzung von kleinsten Details sah die Designerin als Motivation für ihre Arbeit. Ganz bewusst lieferte sie mit Bun einen Entwurf, dessen einfache Linien keine Fehler in der Realisierung verzeihen würden.

Bun hat eine charakteristische und zugleich ungezwungene Form, ist schlicht, aber alles andere als unauffällig. Mit ihrer sportlichen Lässigkeit und den ausgewogenen Proportionen harmonieren die gemütlichen Sofas und Sessel mit nahezu jedem Setting.

BUN



BUN Sofa, ADAGIO Pouf, DETOUR Side Table



VUELTA Sofa, FD Chair, MERWYN Table, GRAIN CUT TABLE



ANDES Armchair, HELICE TABLE



LILIAN Lounge Chair, OUVERT Mirror



FLEDERMAUS Chair



JOSEPH Club Chair





ODEON Dining Sofa



MERWYN Chair



VILLA GALLIA Armchair



FREISCHWINGER NR.2 Cantilever Chair,  
CONSTANZE 3/4 Sofa



CONSTANZE 3/4 Armchair, SCALA Rug



PARTY LOUNGE Sofa





CLUB 1910 Armchair



FAME Chair, SELLA Rug



FAME Lounge Chair, Stool



MONO Chair, DD TABLE

Paradise Bird is a collection of unusual pieces of furniture that stands for the interplay of freedom and retreat, openness and security. The idea of the ornate cage of a bird of paradise served as Luca Nichetto's inspiration for the series. An elegant, semi-circular frame with delicate lattice bars became its characteristic feature. This cage, this nest, is cast in a dual role of stable backrest and supporting body. In another variant, a closed back circumscribes the generously upholstered seat, turning the armchair, sofa and highback chair into a place of ultimate privacy.

Paradise Bird Outdoor replaces the metal structure with a high-quality and resilient composite, while introducing comfortable upholstery into a new outdoor setting and presenting itself as an aesthetically alluring year-round place in the sun.

Paradise Bird ist eine Kollektion außergewöhnlicher Möbel, spielt raffiniert mit Freiheit und Rückzug, Offenheit und Geborgenheit. Der Gedanke an den extravaganten Käfig eines Paradiesvogels diente Luca Nichetto als Inspiration für die Serie. Ein eleganter, halbrunder Rahmen mit zarten Gitterstäben wurde zu ihrem charakteristischen Merkmal. Dieser Käfig, dieses Nest, ist stabile Lehne und tragender Korpus zugleich. In einer weiteren Spielart umfasst ein geschlossener Rücken die großzügig gepolsterte Sitzfläche, lässt Sessel, Sofa und Hochlehner zu einem Platz der ultimativen Privatsphäre werden.

Paradise Bird Outdoor tauscht die Metallstruktur gegen ein hochwertiges und belastbares Geflecht, nimmt den Polsterkomfort mit nach draußen und macht sich ganzjährig zum ästhetischen Platz an der Sonne.





PARADISE BIRD OUTDOOR Sofa, Armchair, Stool and Table



PARADISE BIRD OUTDOOR Armchair, Stool



What do historic book covers and a freshly opened box of chocolates have in common? Both inspired Arthur Arbesser to make his Icona fabric collection for Wittmann – realised at the highest level of quality by traditional Venetian manufactory Rubelli. Arbesser's designs for Wittmann have a strong identity all of their own, with clear references to his Viennese heritage.

The designer's work is always closely related to art; bold geometric patterns and intense colours are his trademark. The stories that Arbesser tells with Icona come to life on Wittmann furniture.

Was haben historische Buchumschläge und eine frisch geöffnete Pralinenschachtel gemeinsam? Beide haben Arthur Arbesser zu seiner Stoffkollektion Icona für Wittmann inspiriert – in höchster Qualität umgesetzt von der venezianischen Traditionsmanufaktur Rubelli. Arbessers Designs für Wittmann haben eine starke eigene Identität und zeigen deutliche Referenzen an seine Wiener Herkunft.

Die Arbeiten des Designers stehen stets in enger Beziehung zur Kunst, seine Markenzeichen sind charakterstarke geometrische Muster und intensive Farben. Die Geschichten, die Arbesser mit Icona erzählt, werden auf Wittmann Möbeln lebendig.



MILES LOUNGE Stool



MERWYN Lounge Chair, MD SHELF



WITTMANN Chair Collection



LESLIE Chair



LILIAN Lounge Chair, MILES Table





MERWYN Chair swivel



MATERASSI Sofa, VUELTA 72 Armchair



JOYCE Cushion Bed, GRAIN CUT TABLE,  
MILES LOUNGE Stool



PLAYTIME Modular Sofa, CONTESSA 1956 Armchair,  
HELICE TABLE



MORTON FD Chair, Chair swivel,  
ANTILLES DINING Table

It is in Wittmann's armchairs and chairs that the manufacturer's mastery of upholstery shines through particularly clearly. Even with minimal room to manoeuvre in terms of overall form, Wittmann succeeds in achieving the broadest spectrum of comfort and design. And so it is that the compact lounge chair appears to be a Wittmann creation, too. For decades now, there has been a steady stream of models in this important product group.

In his Morton series, Sebastian Herkner playfully continues the story of remarkable seating furniture while proving how even supposedly predetermined forms can always be rethought. Morton is a statement of design and craftsmanship. Chair, compact lounge chair and fine dining chair – the latter featuring a larger seat – are synonymous with casual, extraordinary seating comfort.

In den Sesseln und Stühlen von Wittmann manifestiert sich die Polsterexpertise der Manufaktur besonders deutlich. Bei minimalem formalem Spielraum gelingt Wittmann ein maximales Spektrum an Komfort und Design. Auch der kompakte Loungesessel scheint eine Schöpfung von Wittmann zu sein. Seit Jahrzehnten reihen sich charaktervolle Modelle dieser bedeutenden Produktgruppe erfolgreich aneinander.

Mit seiner Serie Morton erzählt Sebastian Herkner die Geschichte bemerkenswerter Sitzmöbel spielerisch weiter und beweist, dass sich auch vermeintlich festgelegte Formen immer wieder neu denken lassen. Morton ist ein gestalterisches und handwerkliches Statement. Stuhl, kompakter Loungesessel und Fine Dining Stuhl – letzterer mit einem großzügigen Plus an Sitzfläche – stehen für zwanglosen, außerordentlichen Sitzkomfort.

MORTON



MORTON Compact Armchair swivel, Compact Armchair,  
DD TABLE, ACACIA Floor Lamp, CHESS Rug



MORTON Chair, Chair swivel, ANTILLES DINING Table,  
DETOUR Floor Lamp high



MERWYN Table, MONO Chair, VUELTA Sofa



CAMIN REVISITED Modular Sofa, DD TABLE, MILES LOUNGE Stool



PLAYTIME Modular Sofa, CONTESSA 1956 Armchair,  
GRAIN CUT TABLE, HELICE TABLE, MILES LOUNGE Stool, Table





HAVANNA Sofa, MERWYN Lounge Chair, MILES Table



ANDES Sofa, Special Element, Coffee Table, ACACIA Side Table



VUELTA Collection



Vuelta is the foundation of the Wittmann Hayon Workshop collection. Unmistakable lines, Jaime Hayon's playful signature and Wittmann's first-class craftsmanship have sustained the success of the series over the years, helping it on its way to a constantly growing international fan base. Vuelta is every bit at home in an opulent look created by eye-catching velvet as it is with an elegant aesthetic born of muted colours. With statements like these, the striking shape brings living spaces, hotels, restaurants, offices or boutiques of all styles to life worldwide.

Vuelta Modular furnishes the characterful stand-alone pieces with elements that can be combined at will, expanding the scope of applications for the series in the process through the introduction of exciting and individual design options.

Vuelta ist das Fundament der Kollektion Wittmann Hayon Workshop. Mit ihrer unverwechselbaren Linienführung, der verspielten Handschrift von Jaime Hayon und der erstklassigen Handwerksqualität von Wittmann ist die Modellserie seit Jahren erfolgreich und hat eine weiterhin stetig wachsende, internationale Fangemeinschaft. Vuelta steht ein extravaganter Look in auffälligem Samt ebenso gut, wie ein eleganter Auftritt in gedeckten Farben. Mit diesem Statement belebt die markante Form weltweit Wohnräume, Hotels, Gastronomiebetriebe, Büros oder Boutiquen aller Stilrichtungen.

Vuelta Modular stellt den charakterstarken Solitären flexibel kombinierbare Elemente zur Seite, die den Einsatzbereich der Serie um spannende und individuelle Gestaltungsmöglichkeiten erweitern.

VUELTA



VUELTA 72 Armchair, GRAIN CUT TABLE



MD SHELF



WINGS Bed, LEATHER SIDE TABLE



VUELTA Highback Chair, Stool



MILES Sofa, GRAIN CUT TABLE, MILES Table



ANDES Modular Sofa, ACACIA Side Table



ANDES Modular Sofa, PARADISE BIRD Sofa,  
Highback Chair, ANTILLES Side Table



ANDES Bed, ACACIA Side Table

The perfect combination of elegance and comfort: like a fluffy oasis of serenity, Andes appears to float on an elegant metal structure. The parallel piping defines the outer edges of the organic bed shape in a striking design element that demonstrates a precision craftsmanship of the highest order. The cover of the head and base is sewn in a single piece – a feat of sewing craftsmanship that conveys the appearance of being cast from a single piece.

Perfektes Zusammenspiel von Eleganz und Komfort: wie eine flauschige Oase der Ruhe scheint Andes auf einer eleganten Metallstruktur zu schweben. Der parallel verlaufende Keder definiert die Außenkanten der organischen Bettform als markantes Gestaltungselement und zeugt von hoher handwerklicher Präzision. Der Bezug von Kopf- und Basis ist in einem Stück genäht – eine Meisterleistung der Näherei, die die Anmutung, aus einem Stück gegossen zu sein, unterstreicht.

ANDES Bed



ANTILLES Side Table



ANDES Modular Sofa, Coffee Table



PARADISE BIRD Desk, Chair, KUBUS Armchair,  
ANTIGUA Cabinet low, ACACIA Table Lamp



PARADISE BIRD Bed, CONSTANZE 3/4 Armchair, Stool



ADAGIO Pouf



QUEENS Bed, ALLEGASSE Armchair, ADAGIO Bench,  
TUKY Side Table, DETOUR Side Table, SELLA Rug





ADAGIO Bench, Bench curved, Pouf, TUKY Side Table



ALLEEGASSE Armchair, SELLA Rug

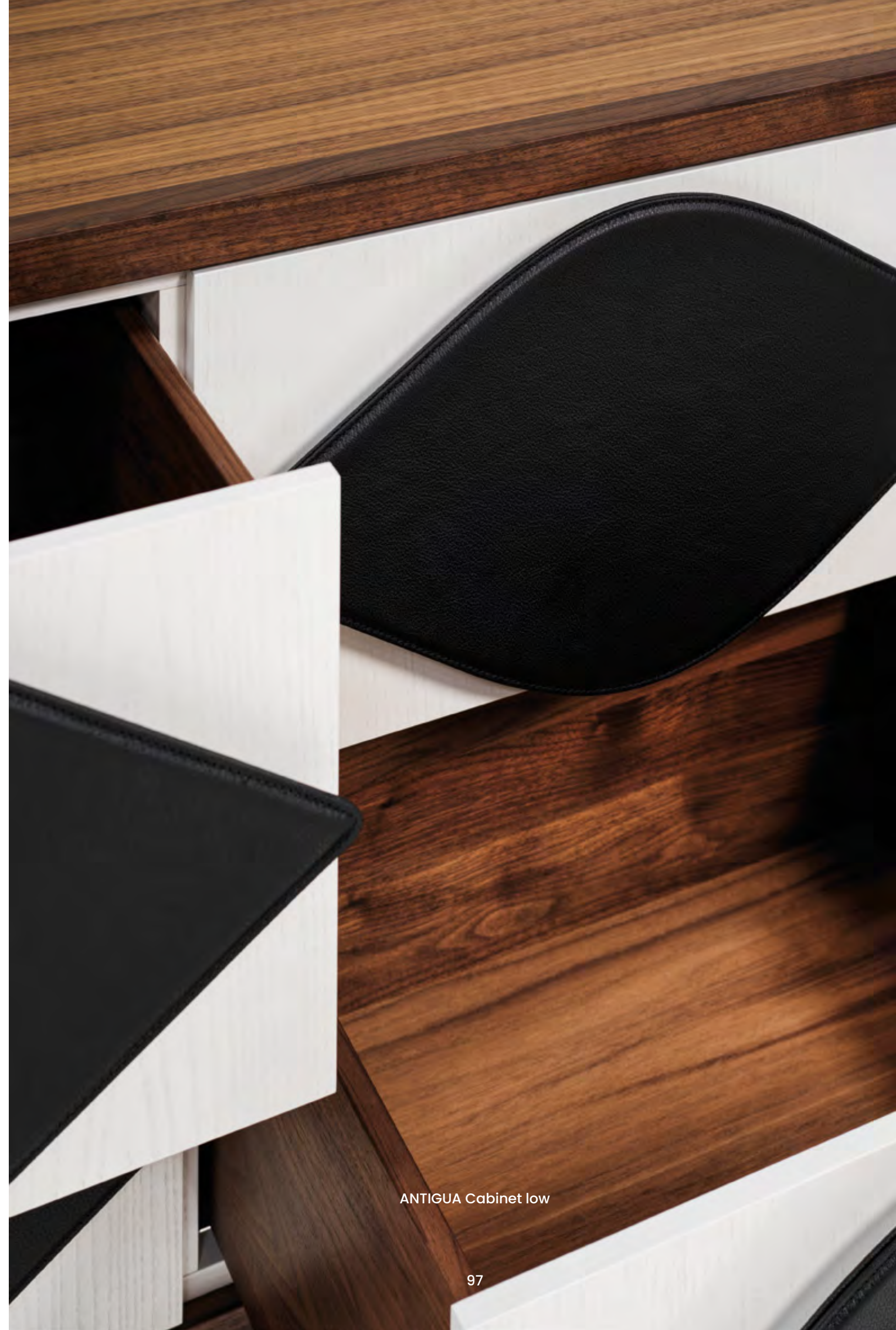

ANTIGUA Cabinet low



VUELTA Sofa



PALAIS STOCLET Armchair, CLUB 1910 Armchair,  
SATZTISCHE Nesting Tables



KUBUS Armchair

Kubus is the manifestation of everything that Josef Hoffmann stood for. A cube – a square elevated into the third dimension – which itself comprises numerous individual squares. Geometric, accurate and utterly exacting. The perfect icon.

Revived in the 1960s, this seminal design from 1910 is inextricably linked with Wittmann and embodies the true mastery of the upholsterer's art. The 304 individual parts – 152 of them squares – that make up the cover are sewn by experienced hands for the Kubus Armchair. The upholstery also consists of individual, meticulously fashioned foam cubes. Kubus is the soul of consistency and perfection down to the smallest detail.

Kubus ist ein Manifest all dessen, wofür Josef Hoffmann steht. Ein Würfel – ein in die dritte Dimension gebrachtes Quadrat, das wiederum aus zahlreichen einzelnen Quadraten besteht. Geometrisch, akkurat, keinen Fehler verzeihend. Die perfekte Ikone.

In den 1960er Jahren wieder zum Leben erweckt, ist der bedeutende Entwurf aus dem Jahr 1910 untrennbar mit Wittmann und der meisterhaften Kunst des Polsterhandwerks verbunden. 304 einzelne Bezugsteile werden für den Kubus Sessel von erfahrensten Händen vernäht, davon 152 Quadrate. Auch die Polsterung besteht aus einzelnen, aufwändig bearbeiteten Schaumstoffwürfeln. Kubus ist bis ins kleinste Detail absolute Konsequenz und Perfektion.

KUBUS



VUELTA 80 Armchair, Lounge Sofa, KUBUS Armchair,  
DD TABLE, GRAIN CUT TABLE, MD SHELF



MERWYN Table, VUELTA FD Chair, SCALA Rug



SALON Armchair



FAME Lounge Chair, Stool, Chair



FIGURE Lounge Chair, ACACIA Side Table

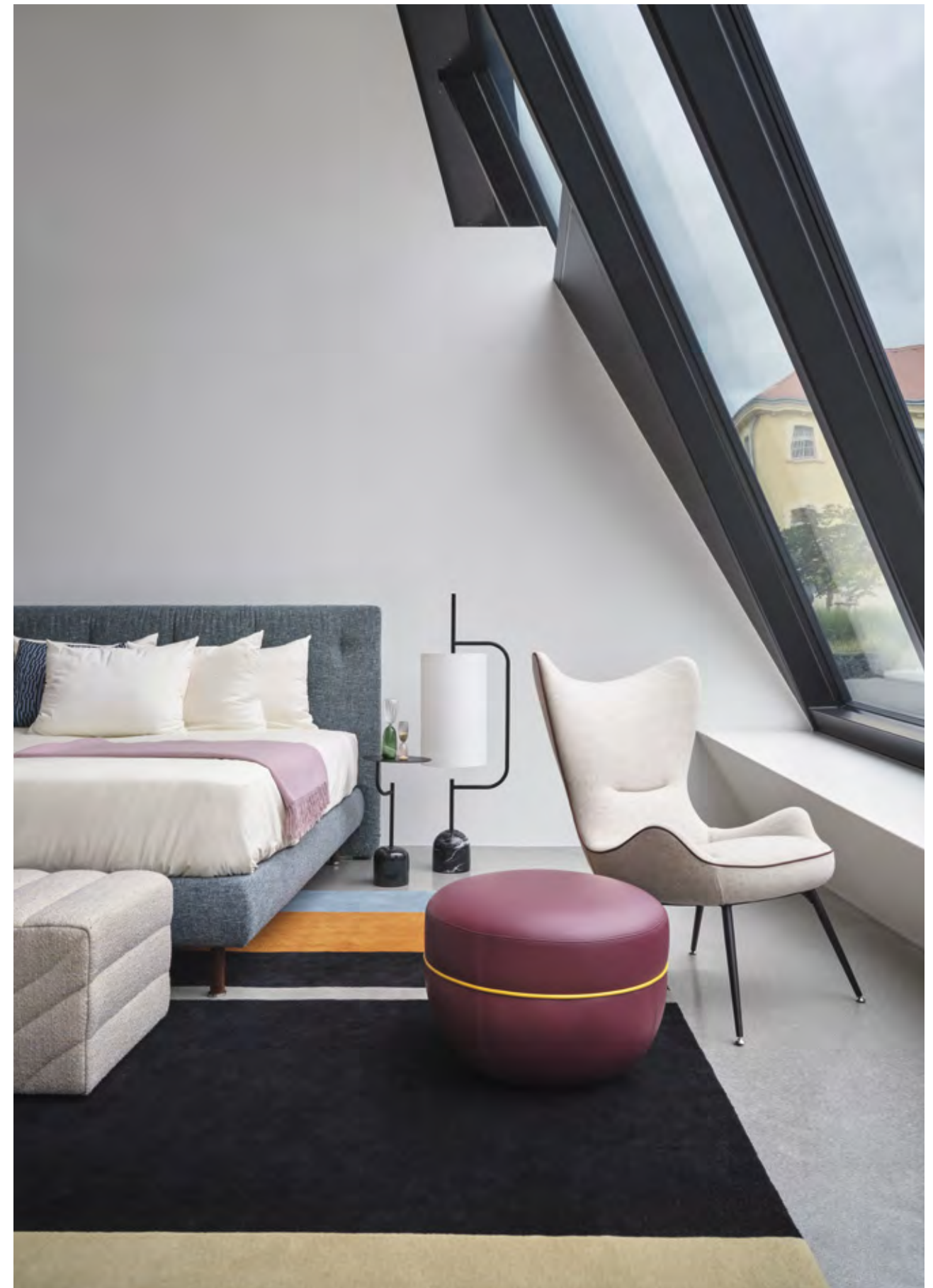

STAN Bed, CONTESSA 1956 Armchair, MILES LOUNGE Stool, ADAGIO Bench, DETOUR Floor Lamp low, Side Table



VUELTA 72 Armchair, Modular Sofa, SELLA Rug



ALLEGASSE Armchair





COLLECTION

<b>P. 114</b>	<b>SOFAS</b>	<b>P. 150</b>	<b>ARMCHAIRS &amp; HIGHBACK CHAIRS SESSEL &amp; HOCHLEHNER</b>	<b>P. 181</b>	<b>CHAIRS &amp; DINING SOFAS STÜHLE &amp; DINING SOFAS</b>
<b>P. 114</b>	<b>Single Sofas Einzelsofas</b>	<b>P. 150</b>	<b>Armchairs Sessel</b>	<b>P. 181</b>	<b>Chairs Stühle</b>
P. 115	Alleegasse	P. 151	Alleegasse	P. 182	Berlin
P. 116	Andes	P. 152	Andes	P. 183	Carinzia
P. 117	Aura	P. 153	Aura	P. 184	Fame
P. 118	Blocks	P. 154	Bun	P. 185	Fledermaus
P. 119	Bun	P. 155	Club 1910	P. 186	Joseph Club Chair
P. 120	Camin Revisited	P. 156	Constanze ¾	P. 187	Leslie
P. 121	Club 1910	P. 157	Fame	P. 188	Merwyn
P. 122	Colli	P. 158	Figure	P. 189	Mono
P. 123	Constanze ¾	P. 159	Freischwinger Nr.2	P. 190	Morton
P. 124	Figure	P. 160	Haus Koller	P. 191	Morton FD
P. 125	Haus Koller	P. 161	Kubus	P. 192	Nils
P. 126	Havanna	P. 162	Lilian	P. 193	Paradise Bird
P. 127	Kubus	P. 163	Merwyn	P. 194	Sedan
P. 128	Materassi	P. 164	Miles	P. 195	Toga
P. 129	Merwyn	P. 165	Mono	P. 196	Vuelta FD
P. 130	Miles	P. 166	Morton	<b>P. 197</b>	<b>Barstools Barstühle</b>
P. 131	Oyster	P. 167	Oyster	P. 198	Carinzia
P. 132	Palais Stoclet	P. 168	Palais Stoclet	P. 199	Leslie
P. 133	Paradise Bird	P. 169	Paradise Bird	P. 200	Merwyn
P. 134	Party Lounge	P. 170	Salon	<b>P. 201</b>	<b>Dining Sofas</b>
P. 135	Playtime	P. 171	Villa Gallia	P. 202	Merwyn
P. 136	Salon	P. 172	Vuelta	P. 203	Odeon
P. 137	Villa Gallia	<b>P. 173</b>	<b>Highback Chairs Hochlehner</b>	<b>P. 204</b>	<b>BENCHES, POUFS &amp; STOOLS BÄNKE, POUFS &amp; HOCKER</b>
P. 138	Vuelta	<b>P. 174</b>	<b>Bonnie</b>	<b>P. 204</b>	<b>Benches Bänke</b>
<b>P. 140</b>	<b>Modular Sofas Modulare Sofas</b>	P. 175	Contessa 1956	P. 205	Adagio
P. 141	Andes	P. 176	Jolly	P. 206	Vuelta
P. 142	Atrium	P. 177	Mono	<b>P. 207</b>	<b>Poufs &amp; Stools Poufs &amp; Hocker</b>
P. 143	Blocks	P. 178	Paradise Bird	P. 208	Adagio
P. 144	Camin Revisited	P. 179	Sitzmaschine	P. 209	Aura
P. 146	Materassi	P. 180	Vuelta	P. 209	Bonnie
P. 147	Playtime			P. 210	Constanze ¾
P. 149	Vuelta Modular			P. 210	Contessa 1956
				P. 211	Jolly
				P. 211	Miles Lounge
				P. 212	Mono
				P. 212	Oyster
				P. 213	Paradise Bird
				P. 213	Vuelta

Index

<b>P. 215</b>	<b>TABLES &amp; DESKS TISCHE &amp; SCHREIBTISCHE</b>	<b>P. 244</b>	<b>SLEEPING SCHLAFEN</b>	<b>P. 264</b>	<b>Inserts Einsätze</b>
<b>P. 215</b>	<b>Dining, Bistro &amp; Coffee Tables</b>	<b>P. 245</b>	<b>Wittmann Bed System</b>	P. 265	Single-Row-Slatted Frame
P. 216	Andes			P. 265	Comfort
P. 217	Antilles	<b>P. 246</b>	<b>Design Line — Complete Beds Komplettbetten</b>	P. 265	Superior
P. 218	Baton			P. 265	Motor
P. 219	DD Table	<b>P. 247</b>	<b>Andes</b>	<b>P. 266</b>	<b>Mattresses Matratzen</b>
P. 220	Merwyn	P. 248	Joyce Cushion	P. 267	Sandmann Imperial Pocket
P. 221	Miles	P. 249	Joyce Niche	P. 267	Sandmann Deluxe Pocket
P. 222	Paradise Bird	P. 250	Paradise Bird	P. 268	Sandmann Pocket 3
		P. 251	Wings	P. 268	Natural Rubber
<b>P. 223</b>	<b>Side Tables Beistelltische</b>	<b>P. 252</b>	<b>Classic Line — Complete Beds Komplettbetten</b>	<b>P. 269</b>	<b>Toppers Auflagen</b>
P. 224	Acacia			P. 270	Eden
P. 225	Antilles	P. 253	Caden	P. 270	Princess
P. 226	Contessa 1956	P. 254	Heather	P. 270	Cashmere
P. 227	Detour	P. 255	Metis Soft	P. 270	Horse-Hair
P. 227	Grain Cut Table	P. 256	Stan	P. 271	Lyocell Fibre
P. 228	Helice Table	P. 257	Themis	P. 271	Merino Wool
P. 228	Leather Side Table	<b>P. 258</b>	<b>Advanced Line — Headboards Kopfhäupter</b>	P. 271	Wild Silk
P. 229	Miles				
P. 229	Sattztische	P. 259	Alena		
P. 230	Sticks Table	P. 259	Bryan		
P. 230	Tuky	P. 259	Caden		
<b>P. 231</b>	<b>Desks Schreibtische</b>	P. 260	Heather		
		P. 260	Metis Soft		
<b>P. 232</b>	<b>Paradise Bird</b>	P. 260	Queens		
		P. 261	Regent		
<b>P. 233</b>	<b>ACCESSORIES</b>	P. 261	Stan		
P. 234	Acacia Lamp	P. 261	Themis	<b>P. 262</b>	<b>Advanced Line — Bed Bases Bettbasen</b>
P. 235	Antigua Cabinet			P. 263	Wittmann Frame
P. 236	Baton Wardrobe Stand			P. 263	Wittmann Frame Slim
P. 237	Detour Lamp			P. 263	Wittmann Spring
P. 238	Forme Rug Collection			P. 263	Wittmann Spring Slim
P. 239	MD Shelf				
P. 240	Monkey Mirror				
P. 240	Ouvert Mirror				
P. 241	Tact Screen				
<b>P. 242</b>	<b>OUTDOOR</b>				
<b>P. 243</b>	<b>Paradise Bird Outdoor</b>				

Index

# SINGLE SOFAS

## ALLEEGASSE

Josef Hoffmann (1912)  
Recreation



Josef Hoffmann designed this archetype of salon furniture in 1912 for the Koller family home on Alleegasse in Vienna. With its distinctive piping, this slender piece continues to convey style and class after more than a century of design history.

Josef Hoffmann entwarf diesen Archetyp des Salonmöbels im Jahr 1912 für das Wohnhaus der Familie Koller in der Wiener Alleegasse. Nach mehr als einem Jahrhundert Designgeschichte beweist das zierliche Möbel mit der markanten Kederführung immer noch Stil und Klasse.

Single Sofa Einzelsofa

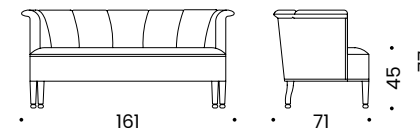

Item Nr. 9330

Legs: Beech solid, Black	Beine: Buche massiv, Schwarz
Cover: Fixed cover with piping or braid	Bezug: Fixbezug mit Keder oder Borte
Piping: Same as cover or Wittmann Color leather standard colours	Keder: Wie Bezug oder Wittmann Color Leder Standardfarben
Braid: Black, Black&White, matching fabric	Borte: Schwarz, Schwarz&Weiß, passend zum Stoff

# ANDES

Luca Nichetto (2020)



Andes is a new interpretation of classically elegant salon furniture – bearing all the hallmarks of a great Viennese tradition. Perfectly handcrafted, the lines traced out by the dual piping bear the signature of Wittmann Möbelwerkstätten’s master craftsmanship.

Andes ist die Neuinterpretation klassisch eleganter Salonmöbel – ganz im Stil einer großen Wiener Tradition. Die handwerklich perfekte Ausführung der zweifach gezogenen Keder Linien sind die Signatur der Meisterarbeit der Wittmann Möbelwerkstätten.

Single Sofa Einzelsofa

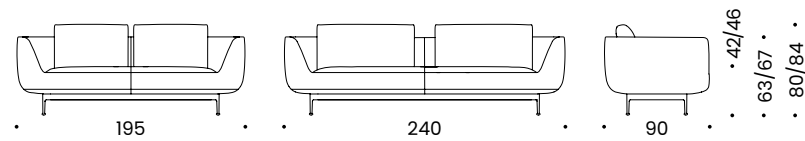

Item Nr. 26900

Item Nr. 26901

Stool Hocker

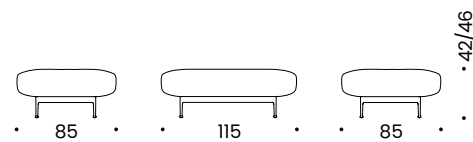

Item Nr. 26911 Item Nr. 26920

Legs: Metal Black Grey, Brass Satin Matt	Beine: Metall Black Grey, Messing Satin Matt
Cover: Corpus fixed with piping (cushion removable)	Bezug: Korpus Fixbezug mit Keder (Kissen abnehmbar)
Piping: Same as cover or Wittmann Color leather standard colours	Keder: Wie Bezug oder Wittmann Color Leder Standardfarben

See P. 75

# AURA

Paolo Piva (1983)



Aura is Paolo Piva’s signature design for Wittmann. Introduced in 1983, this seating furniture is the very definition of a versatile model that fits any setting, thanks to its beautifully balanced proportions and unmistakable shape

Aura ist Paolo Pivas Signature Entwurf für Wittmann. Das 1983 vorgestellte Sitzmöbel ist der Inbegriff eines vielseitigen Modells, das dank seiner ausgewogenen Proportionen und seiner unverwechselbaren Form in jede Umgebung passt.

Single Sofa Einzelsofa

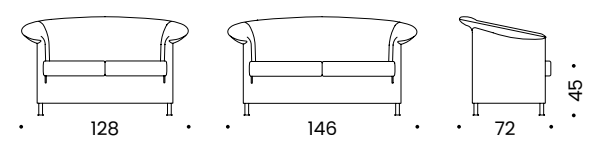

Item Nr. 1720

Item Nr. 1725

Sofa XL Einzelsofa XL

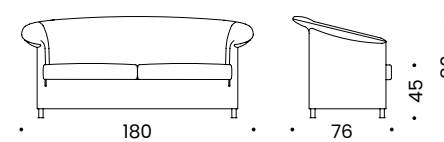

Item Nr. 1760

Legs: Beech solid Black, Wittmann standard RAL colours or chrome sleeves	Beine: Buche massiv Schwarz, Wittmann Standard RAL Farben oder Chromhülsen
Cover: Fixed with piping and zipper or removable fabric cover	Bezug: Fixbezug mit Keder und Zipp, Stoffbezug abnehmbar
Piping: Same as cover or Wittmann Color leather standard colours	Keder: Wie Bezug oder Wittmann Color Leder Standardfarben

# BLOCKS

Neri&Hu (2022)



Design duo Neri&Hu like to play with opposites and set great store by contemporary products that link with tradition. Their Blocks upholstered furniture series picks up on this design approach: organic and geometric at once, the individual low-slung modules lend themselves to a huge variety of combinations.

Das Designerpaar Neri&Hu mag das Spiel mit Gegensätzen und schätzt zeitgemäße Produkte, die eine Verbindung zu Tradition haben. Ihre Polstermöbelserie Blocks nimmt diesen Gestaltungsansatz auf: Organisch und geometrisch zugleich, ermöglichen die einzelnen bodennahen Module eine immense Vielfalt an Kombinationen.

Single Sofa Einzelsofa

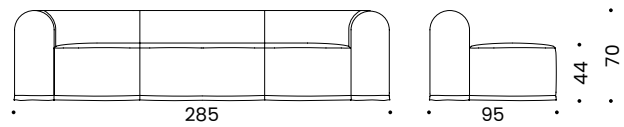

Item Nr. 22220

Base: Black plastic feet and felt glides  
Cover: Fixed cover or removable fabric cover

Füße: Kunststofffüße Schwarz und Filzgleiter  
Bezug: Fixbezug oder Stoffbezug abnehmbar

# BUN

Federica Biasi (2024)



Federica Biasi has infused her upholstered Bun with a characteristic yet casual form: Bun may be understated, but it is certainly not inconspicuous. A certain laid-back, sporty air makes Bun incredibly inviting, and its balanced proportions lend to virtually any situation.

Federica Biasi hat ihrem gepolsterten Bun eine charakteristische und zugleich ungezwungene Form gegeben: Bun ist schlicht, aber alles andere als unauffällig. Eine gewisse sportliche Lässigkeit macht Bun unheimlich einladend, die ausgewogenen Proportionen lassen sich mit nahezu jedem Setting harmonisieren.

Single Sofa Einzelsofa

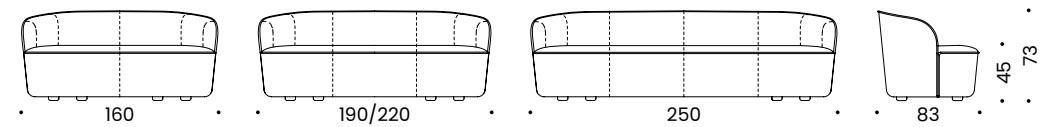

Item Nr. 28320

Item Nr. 28325  
Item Nr. 28330

Item Nr. 28335

Cushion Zierkissen

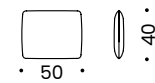

Item Nr. 28301

Base: Black plastic feet  
Cover: Fixed cover with flat piping  
Flat piping: Same as cover

Füße: Schwarze Kunststofffüße  
Bezug: Fixbezug mit Biese  
Biese: Wie Bezug

See P. 32

## CAMIN REVISITED

Paolo Piva (2018)  
Re-Edition



Camin revisited is the quintessence of living, the ultimate reduction to the beautiful and the cozy. Camin comes into perfect use whenever you want the centerpiece of your interior to be valid for years, possibly in changing furniture configurations with classics or extravagant solitaires.

Das Camin Sofa ist die Quintessenz des Wohnens, die ultimative Reduzierung auf das Schöne und das Gemütliche. Camin kommt immer dann perfekt zum Einsatz, wenn das Kernstück Ihrer Einrichtung über Jahre Gültigkeit haben soll, womöglich in wechselnden Möbelkonfigurationen mit Klassikern oder extravaganen Solitären.

Single Sofa Einzelsofa

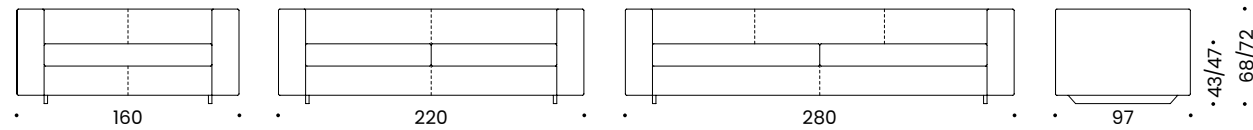

Item Nr. 29420

Item Nr. 29425  
Item Nr. 29426\*

Item Nr. 29430

Stool Hocker

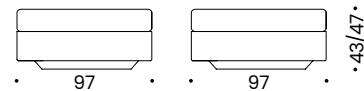

Item Nr. 29417

\*Latex Cushion Latexkissen

Feet: Skids 6cm or 10cm, Beech Black  
Cover: Fixed (seat cushion removable)

Füße: Kufen 6cm oder 10cm, Buche Schwarz  
Bezug: Fixbezug (Sitzkissenbezug abnehmbar)

## CLUB 1910

Josef Hoffmann (1910)  
Recreation



This expressive design was created in 1910. Different from Hoffmann's previous models, yet still clearly bearing his design signature. Wittmann has put its own mark on the sophisticated design with remarkable precision handcraftsmanship.

Der ausdrucksstarke Entwurf entstand aus dem Jahr 1910. Anders als die bisherigen Modelle Hoffmanns, aber dennoch eindeutig seine Handschrift tragend. Wittmann reeditiert das anspruchsvolle Design in bemerkenswerter, handwerklicher Präzision.

Single Sofa Einzelsofa

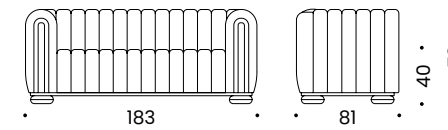

Item Nr. 91025

Feet: Black and silver coloured wooden feet

Cover: Fixed cover with piping  
Piping: Same as cover

Füße: Schwarz und silberfarbene Holzfüße

Bezug: Fixbezug mit Keder  
Keder: Wie Bezug

# COLLI

Franz Rendl (1985)



Unfold and lie down, fold and take a seat: Thanks to its understated functionality, this versatile sofa bed – defined by its distinctive and laid-back form – has been a Wittmann classic for decades. Colli can be transformed from a versatile sofa into a comfortable bed in one fluid movement.

Aufklappen und liegen, zuklappen und sitzen: Dank seiner schlichten Funktionalität ist das anpassungsfähige Schlafsofa mit der einprägsamen, legeren Form seit Jahrzehnten ein Wittmann Klassiker. Mit einem Handgriff wird Colli vom vielseitigen Sofa zum komfortablen Bett.

Single Sofa Einzelsofa



Single Sofa Einzelsofa

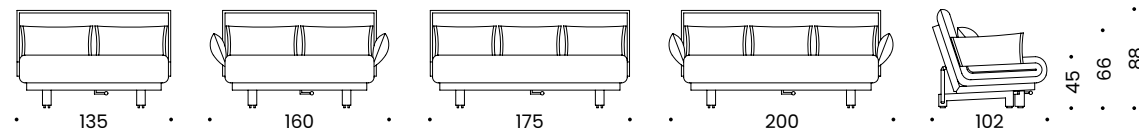

Item Nr. 2721

Item Nr. 2724

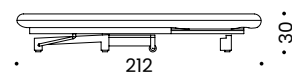

Frame: With slat grid, adjustable backrest with 5 positions, lower frame black	Gestell: mit Lattenrost, Rückenlehne 5-fach verstellbar, Untergestell Schwarz
Cover: Mattress fixed with flat piping, removable fabric cover	Bezug: Matratze Fixbezug mit Biese, Stoffbezug abnehmbar
Flat piping: Same as cover	Biese: Wie Bezug

# CONSTANZE ¾

Johannes Spalt (1960)  
Re-Edition



The term "timeless" applies to this design from 1960 like few others. The models were reissued by Wittmann with uncompromising attention to detail to ensure that all their striking design features were retained.

Das Attribut „zeitlos“ trifft auf den Entwurf aus dem Jahr 1960 zu, wie auf wenig andere Designs. Die Modelle werden von Wittmann in kompromissloser Detailgenauigkeit mit all ihren markanten Gestaltungsmerkmalen reeditiert.

Single Sofa Einzelsofa



Single Sofa Einzelsofa

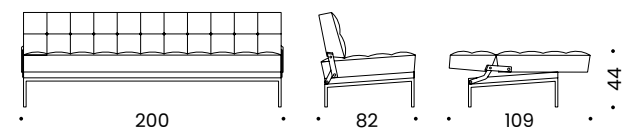

Item Nr. 1130

Legs: Chrome, Black Chrome	Beine: Chrom, Schwarzchrom
Cover: Fixed cover with button-tacking and piping	Bezug: Fixbezug mit Knopfheftung und Keder
Piping: Same as cover	Keder: Wie Bezug

See P. 43



## FIGURE

Luca Nichetto (2023)



Josef Hoffmann's multi-coloured pieces of jewellery from the Wiener Werkstätte era were the source of inspiration for Luca Nichetto's Figure. The sofa and lounge chair of the series elevate the rounded gemstones from the two-dimensional surface onto a three-dimensional plane. Together, Nichetto and Wittmann have worked up a statement piece, a design object with an organic and sculptural aesthetic.

Josef Hoffmanns vielfarbige Schmuckstücke aus der Zeit der Wiener Werkstätte waren Inspirationsquelle für Luca Nichettos Figure. Sofa und Sessel der Serie holen die gerundeten Schmucksteine von der zweidimensionalen Oberfläche in die Plastizität. Zusammen formen Nichetto und Wittmann daraus ein Statement Piece, ein Designobjekt mit einer organischen und skulpturalen Ästhetik.

Single Sofa Einzelsofa

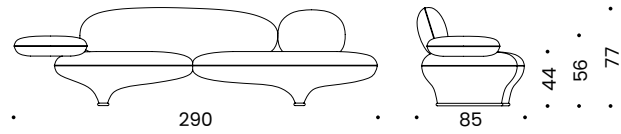

Item Nr. 27620

Feet: Beech solid Black

Cover: Fixed (piping in fabric), unicolour or multicolour

Piping: Same as cover

Füße: Buche massiv Schwarz

Bezug: Fixbezug (Keder in Stoff), einfarbig oder mehrfarbig

Keder: Wie Bezug

## HAUS KOLLER

Josef Hoffmann (1914)  
Recreation



Between 1912 and 1914, Josef Hoffmann remodeled the home of the industrialist and art lover Dr. Hugo Koller. The seating group he created for the project, formed part of the interior design concept and is a symbol of its time through its lines, stitching and shape.

In den Jahren 1912 bis 1914 adaptierte Josef Hoffmann das Wohnhaus des Industriellen und Kunstliebhabers Dr. Hugo Koller. Die Sitzgruppe entstand im Zuge der Innenausstattung und ist in Linienführung, Nahtbild und Form ein Symbol ihrer Zeit.

Single Sofa Einzelsofa

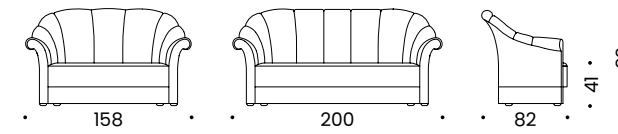

Item Nr. 8520

Item Nr. 8530

Legs: Beech solid Black

Cover: Fixed cover with piping or braid

Piping: Same as cover or Wittmann Color leather standard colours

Braid: Black, Black&White, matching fabric

Beine: Buche massiv Schwarz

Bezug: Fixbezug mit Keder oder Borte

Keder: wie Bezug oder Wittmann Color Leder Standardfarben

Borte: Schwarz, Schwarz&Weiß, passend zum Stoff

See P. 28

# HAVANNA

Paolo Piva (2008)



Languid Italian lines have always flowed from Paolo Piva's hand with ease. A decades-long partnership with Wittmann has infused his work with a touch of austerity and a preference for precise details in his designs. Havana, too, is timeless, aesthetic and typical of Piva.

Italienisch lässige Linien flossen Paolo Piva stets leicht aus der Hand. Seine jahrzehntelange Partnerschaft mit Wittmann brachte ein Quäntchen Strenge und eine Vorliebe für präzise Details in seine Entwürfe. Zeitlos, ästhetisch und eben typisch Piva zeigt sich auch Havanna.

Single Sofa Einzelsofa

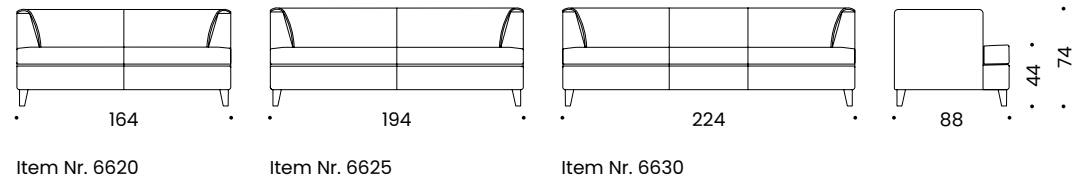

Item Nr. 6620

Item Nr. 6625

Item Nr. 6630

Feet: Buche massiv Schwarz or Wittmann standard RAL colours  
Cover: Fixed cover with piping

Füße: Beech solid Black oder Wittmann Standard RAL Farben  
Bezug: Fixbezug mit Keder

See P. 74

# KUBUS

Josef Hoffmann (1910)  
Recreation



Kubus is the manifestation of everything that Josef Hoffmann stood for. Geometric, accurate and utterly exacting. The perfect icon. Revived in the 1960s, this seminal design from 1910 is inextricably linked with Wittmann and embodies the true mastery of the upholsterer's art.

Kubus ist ein Manifest all dessen, wofür Josef Hoffmann steht. Geometrisch, akkurat, keinen Fehler verzeihend. Die perfekte Ikone. In den 1960er Jahren wieder zum Leben erweckt, ist der bedeutende Entwurf aus dem Jahr 1910 untrennbar mit Wittmann und der meisterhaften Kunst des Polsterhandwerks verbunden.

Single Sofa Einzelsofa

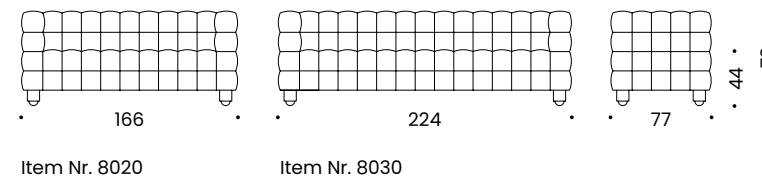

Item Nr. 8020

Item Nr. 8030

Legs: Beech solid Black with silver coloured foot base  
Cover: Fixed cover in leather with piping

Beine: Buche massiv Schwarz mit silberfarbenen Fußabschluss  
Bezug: Fixbezug in Leder mit Keder

# MATERASSI

Matteo Thun (1992)



Materassi is high craftsmanship, unmistakable design and striking functionality rolled into one. The iconic mattress-look sofa is the embodiment of versatility and flexibility. Bespoke design options and the interplay with its plug-in elements have not lost any of their innovative spark – even decades after the model was launched.

Materassi ist hohe Handwerkskunst, unverkennbares Design und verblüffende Funktionalität. Das ikonische Sofa im Matratzenlook zeigt sich wandelbar und flexibel. Die individuellen Gestaltungsoptionen und das Spiel mit den Steckelementen haben auch Jahrzehnte nach Modelleinführung noch Innovationskraft.

Single Sofa Einzelsofa

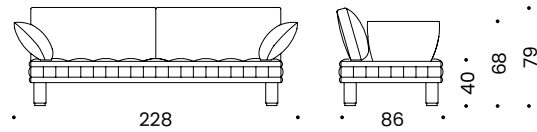

Item Nr. 5911  
Item Nr. 5903  
Item Nr. 5905

Legs/Feet: Lime solid, Black/Chrome-coloured

Cover: Fixed cover with quilted sides and piping, tacked with upholstered buttons

Piping: Same as cover or different coloured leather

Buttons: Same as seat or piping

Beine/Füße: Linde massiv, Schwarz/Chromfarben

Bezug: Fixbezug mit gesteppten Seiten und Keder, geheftet mit bezogenen Knöpfen

Keder: Wie Bezug oder andersfarbiges Leder

Knöpfe: Wie Sitz oder Keder

See P. 63

# MERWYN

Sebastian Herkner (2020)



With Merwyn, Sebastian Herkner completed Wittmann's task in perfection: Objective was to combine high seating comfort with an optical lightness, as well as to invoke Wittmann's unique craftsmanship.

Mit Merwyn hat Sebastian Herkner die von Wittmann gestellte Designaufgabe perfekt umgesetzt: Gefragt war hoher Sitzkomfort bei optischer Leichtigkeit sowie das Zitieren der einzigartigen handwerklichen Kompetenz der Wittmann Möbelwerkstätten.

Single Sofa Einzelsofa

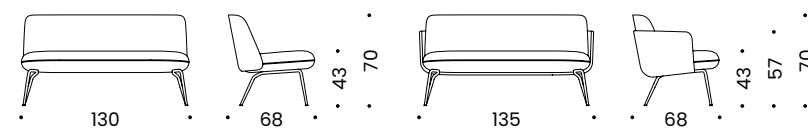

Item Nr. 29620

Item Nr. 29625

Legs: Metal Black Grey, Brass Satin Matt or Soft Copper

Cover: Seat/backrest fixed (seat with piping), armrest fixed leather

Piping: Same as cover, same as armrest shell or Wittmann Color leather standard colours

Beine: Metall Black Grey, Messing Satin Matt oder Soft Copper

Bezug: Sitz/Lehne Fixbezug (Sitz mit Keder), Armteilschale Fixbezug in Leder

Keder: Wie Bezug, wie Armteilschale oder Wittmann Color Leder Standardfarben

# MILES

Sebastian Herkner (2019)



Soft, round, inviting, protective. Many attributes can be ascribed to the Miles series. They add refinement to homes, hotel lounge areas, meeting corners in offices and reception areas in stores to prove the ultimate in aesthetics, comfort and finish.

Weich, rund, einladend, schützend. Viele Attribute lassen sich der Serie Miles zuschreiben. Sie veredeln das Zuhause, den Lounge Bereich im Hotel, die Besprechungsecke im Büro, den Empfangsbereich im Shop und erfüllen dabei höchste Ansprüche an Ästhetik, Komfort und Verarbeitung.

Single Sofa Einzelsofa

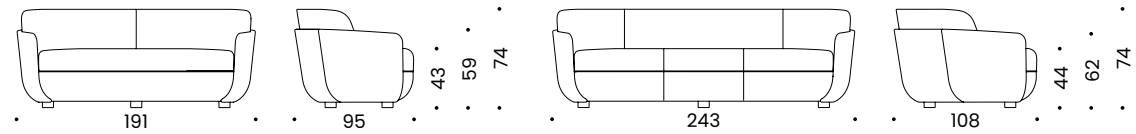

Item Nr. 29520

Item Nr. 29525

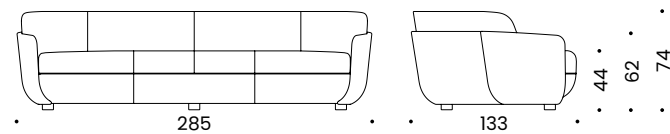

Item Nr. 29530

Feet: Black plastic feet

Cover: Fixed cover with piping

Piping: Same as cover or Wittmann  
Color leather  
standard colours

Füße: Schwarze Kunststofffüße

Bezug: Fixbezug mit Keder

Keder: Wie Bezug oder Wittmann  
Color Leder  
Standardfarben

See P. 83

# OYSTER

Jörg Boner (2014)



Traditional craftsmanship, precision work and a passion for quality are the hallmarks of Oyster. Beneath the flawless surface lies first-class comfort. The characteristic quilting conjures up nostalgia-inducing associations with classic car seats as well as the elegant lines of a seashell.

In Oyster manifestieren sich Handwerkstradition, Präzisionsarbeit und Qualitätsenthusiasmus. Unter der makellosen Oberfläche steckt erstklassiger Komfort. Die charakteristische Steppung lässt nostalgische Vergleiche mit den Sitzbänken von Autoklassikern ebenso zu, wie den Gedanken an die elegante Schale einer Muschel.

Single Sofa Einzelsofa

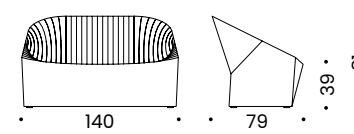

Item Nr. 23720

Cover: Fixed cover with stitched seams

Bezug: Fixbezug mit Steppnaht

See P. 14

## PALAIS STOCLET

Josef Hoffmann (1905)  
Recreation



Josef Hoffmann's buildings and furnishings always form a single entity. And Palais Stoclet, which he started working on in 1905, is the incarnation of this approach. The specially designed, distinctive upholstered furniture is among the highlights of the interior design scheme.

Bauwerk und Einrichtung bilden bei Josef Hoffmann stets eine Einheit. Das ab 1905 von ihm realisierte Palais Stoclet ist Inkarnation dieser Herangehensweise. Die eigens dafür entworfenen, charaktervollen Polstermöbel sind einer der Höhepunkte der Ausstattung.

Single Sofa Einzelsofa

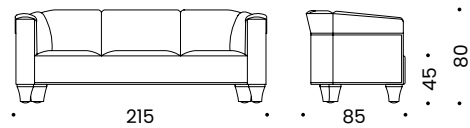

Item Nr. 9030

Legs: Lime solid Black	Beine: Linde massiv Schwarz
Cover: Fixed cover with piping and upholstered buttons	Bezug: Fixbezug mit Keder und gepolsterten Knöpfen
Piping, buttons: Same as cover	Keder, Knöpfe: Wie Bezug

## PARADISE BIRD

Luca Nichetto (2020/2022)



Paradise Bird manifests an exciting interplay of freedom and retreat, openness and reassurance. The extravagant design effortlessly pairs noble elegance with functional flexibility, and refinement with sophisticated design.

Paradise Bird zeigt ein spannendes Zusammenspiel zwischen Freiheit und Rückzug, Offenheit und Geborgenheit. Ungezwungen verbindet das extravagante Design noble Eleganz mit funktionaler Flexibilität und Raffinesse mit formal anspruchsvoller Gestaltung.

Single Sofa Einzelsofa



Single Sofa Einzelsofa

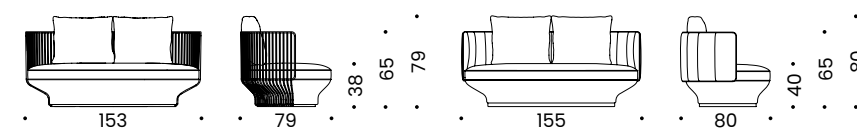

Item Nr. 26420

Item Nr. 26220

Feet: Plastic feet with felt gliders	Füße: Kunststofffüße mit Filzgleitern
Frame, base ring: Metal Black Grey, Brass Satin Matt or Soft Copper	Gestell, Basising: Metall Black Grey, Messing Satin Matt oder Soft Copper
Cover: Seat fixed with piping (cushion removable, same as seat)	Bezug: Sitz Fixbezug mit Keder (Kissenbezug abnehmbar, wie Sitz)
Piping: Same as cover or Wittmann Color leather standard colours	Keder: Wie Bezug oder Wittmann Color Leder Standardfarben
Fullback piping: Same as cover or piping on shell same as seat	Fullback Keder: Wie Bezug oder Keder auf Schale wie Sitz

See PP. 51, 85

# PARTY LOUNGE

Friedrich Kiesler (1936)  
Re-Edition



Progressive and ahead of its time: Friedrich Kiesler's way of thinking speaks volumes in the idiosyncratic Party Lounge. Designed in 1936 for the Mergentime apartment in New York, Party Lounge is an especially generously dimensioned and versatile embodiment of a communicatory item of furniture.

Progressiv und seiner Zeit voraus: In der extravaganten Party Lounge manifestiert sich Friedrich Kieslers Denkweise. 1936 für die Wohnung Mergentime in New York entworfen, ist die großzügig dimensionierte und wandelbare Party Lounge Sinnbild des kommunikativen Möbels.

Single Sofa Einzelsofa



Single Sofa Einzelsofa

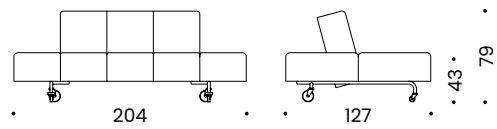

Item Nr. 18020

Legs: Metal frame with lockable castors  
Cover: Fixed, seat and backrest partitioned with piping  
Piping: Same as cover

Beine: Metallrahmen mit Feststellrollen  
Bezug: Fixbezug, Sitz und Rückenlehne mit Keder geteilt  
Keder: Wie Bezug

See P. 45

# PLAYTIME

Soda Designers (2018)



Classic elegance and a laid back approach – Playtime combines the best of both. The seats of the sofas and elements come in plain upholstery or a hand-sewn, quilted finish. The freedom to combine the two types of surface makes each mix fresh and lively.

Klassische Eleganz und ein legerer Auftritt – Playtime vereint beides. Die Sitzflächen der Sofas und Elemente sind wahlweise glatt gepolstert oder in einer handwerklichen Steppung ausgeführt. Die Freiheit, diese beiden unterschiedlichen Oberflächen miteinander zu kombinieren, macht jede Zusammenstellung neu und spannend.

Single Sofa Einzelsofa

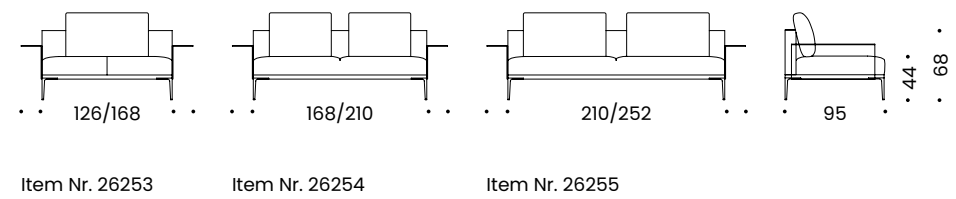
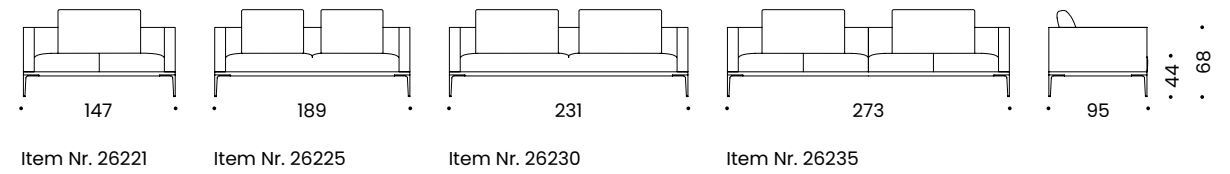

Legs: Metal Bronze or Black Grey  
Cover: Fixed cover with stitched seam and concealed-tacking, seat stitched  
Back cushion: Removable cover

Beine: Metall Bronze oder Black Grey  
Bezug: Fixbezug mit Steppnaht und Blindheftung, Sitz geheftet  
Lehnkissen: Bezug abnehmbar

## SALON

Josef Hoffmann (undated)  
Recreation



Salon comes as an expression of a certain softness in Josef Hoffmann's work, which is otherwise defined by geometric forms and strict lines. Today, the character of this design best expresses itself in pared-down architectural settings that give Salon precisely the kind of stage it merits.

Salon ist Ausdruck einer gewissen Weichheit im von Geometrie und strengen Linien geprägten Schaffen Josef Hoffmanns. Heute entfaltet sich der Charakter dieses Entwurfs am besten in einer reduzierten Architektur, die Salon die gebührende Bühne gibt.

Single Sofa Einzelsofa

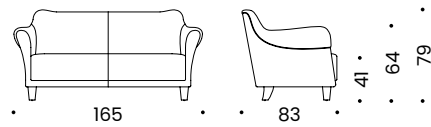

Item Nr. 19520

Legs: Beech solid Black	Beine: Buche massiv Schwarz
Cover: Fixed cover with piping	Bezug: Fixbezug mit Keder
Piping: Same as cover	Keder: Wie Bezug

## VILLA GALLIA

Josef Hoffmann (1913)  
Recreation



In 1913, Josef Hoffmann designed a villa for the Viennese Gallia family. The invitingly-shaped, compact upholstered furniture group was created as part of the interior design.

Im Jahr 1913 entwarf Josef Hoffmann eine Villa für die Wiener Familie Gallia. Die kompakte Polstermöbelgruppe mit der einladenden Form entstand im Rahmen der Einrichtung.

Single Sofa Einzelsofa

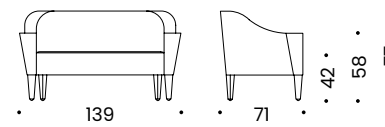

Item Nr. 8720

Legs: Beech solid Black	Beine: Buche massiv Schwarz
Cover: Fixed with piping or braid	Bezug: Fixbezug mit Keder oder Borte
Piping: Same as cover or Wittmann Color leather standard colours	Keder: Wie Bezug oder Wittmann Color Leder Standardfarben
Braid: Black, Black&White or matching fabric	Borte: Schwarz, Schwarz&Weiß, oder passend zum Stoff



Eclectic, exciting, Mediterranean Baroque – and yet wonderfully timeless. These are the characteristics that define the eye-catching style brought into being by the playful collaboration between Spanish artist and designer Jaime Hayon and Wittmann.

Eklektisch, spannend, mediterran-barock und dennoch herrlich zeitlos. Mit diesen Attributen definiert sich der unverwechselbare Stil, den der hyperkreative spanische Künstler-Designer Jaime Hayon und Wittmann in einer spielerischen Zusammenarbeit erschaffen haben.

Single Sofa Einzelsofa

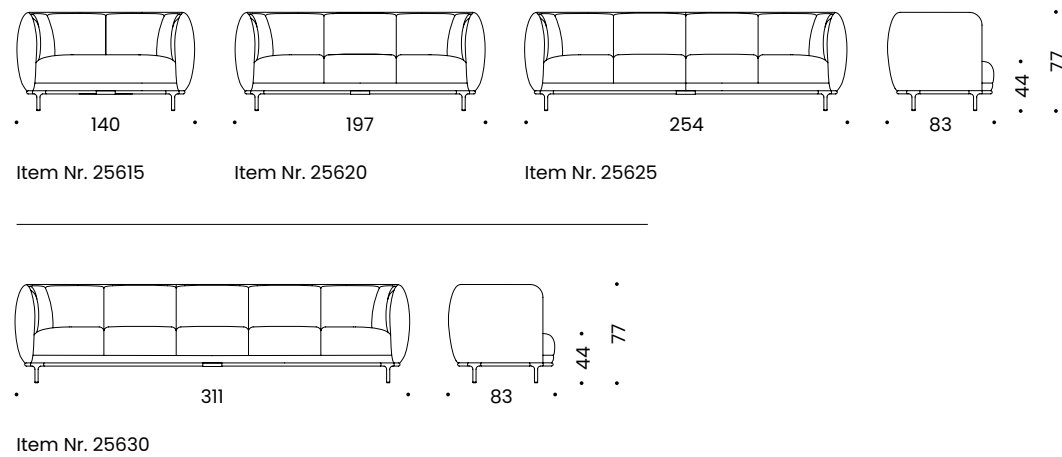

Legs: Metal Bronze, Black Grey, Chrome, Black Chrome or 24k Gold plated  
 Beine: Metall Bronze, Black Grey, Chrom, Schwarzchrom oder 24k vergoldet  
 Seat height: 44cm (Legs height -2cm, +3cm, +4cm or +5cm)  
 Sitzhöhe: 44cm (Beinhöhe -2cm, +3cm, +4cm oder +5cm)  
 Cover: Fixed cover  
 Bezug: Fixbezug

See PP. 33, 70, 76, 98



Chaise Lounge



Lounge Sofa



Lounge Island Sofa



Chaise Lounge

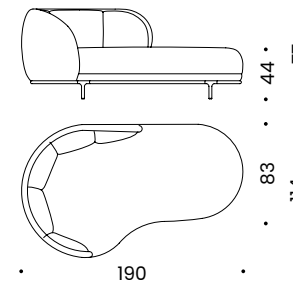

Item Nr. 25636(R)  
 Item Nr. 25632(L)

Lounge Sofa

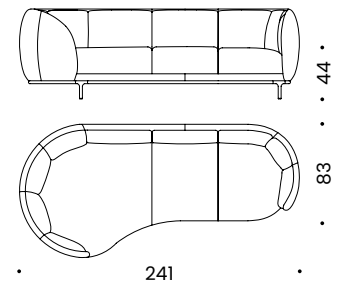

Item Nr. 25637(R)  
 Item Nr. 25634(L)

Lounge Island Sofa

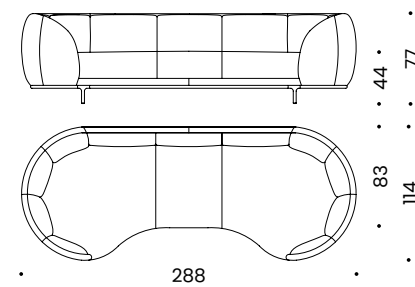

Item Nr. 25633

Legs: Metal Bronze, Black Grey, Chrome, Black Chrome or 24k Gold plated  
 Beine: Metall Bronze, Black Grey, Chrom, Schwarzchrom oder 24k vergoldet  
 Seat height: 44cm (Legs height -2cm, +3cm, +4cm or +5cm)  
 Sitzhöhe: 44cm (Beinhöhe -2cm, +3cm, +4cm oder +5cm)  
 Cover: Fixed cover  
 Bezug: Fixbezug

See PP. 76, 102



# MODULAR SOFAS

## ANDES

Luca Nichetto (2020)



Andes is a new interpretation of classically elegant salon furniture – bearing all the hallmarks of a great Viennese tradition. Perfectly handcrafted, the lines traced out by the dual piping bear the signature of Wittmann Möbelwerkstätten's master craftsmanship.

Andes ist die Neuinterpretation klassisch eleganter Salonmöbel – ganz im Stil einer großen Wiener Tradition. Die handwerklich perfekte Ausführung der zweifach gezogenen Keder Linien sind die Signatur der Meisterarbeit der Wittmann Möbelwerkstätten.

### Modular Sofa

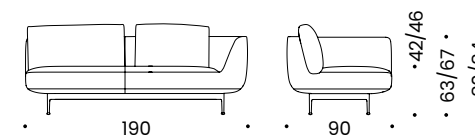

Item Nr. 26904(R)  
Item Nr. 26903(L)

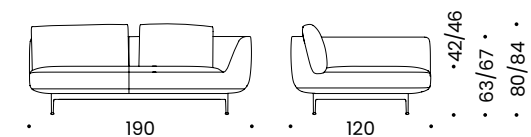

Item Nr. 26918(R)  
Item Nr. 26919(L)

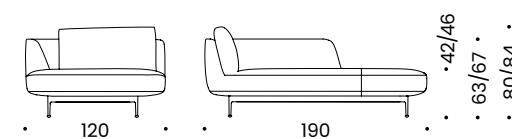

Item Nr. 26908(R)  
Item Nr. 26907(L)

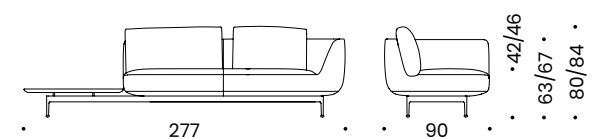

Item Nr. 26906(R)  
Item Nr. 26905(L)

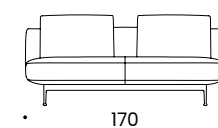

Item Nr. 26902

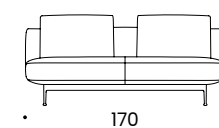

Item Nr. 26917

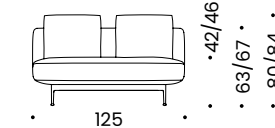

Item Nr. 26910(R)  
Item Nr. 26909(L)

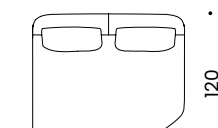
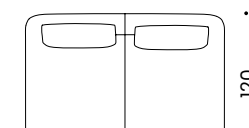
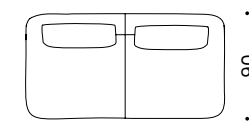

### Additional models available Weitere Modelle verfügbar

Legs: Metal Black  
Grey or Brass Satin  
Matt

Tray: Walnut  
veneer or Marble  
Frappuccino

Cover: Fixed with  
piping (cushion  
removable)

Piping: Same as  
cover or Wittmann  
Color leather  
standard colours

Beine: Metall Black  
Grey oder Messing  
Satin Matt

Ablage: Nuss furniert  
oder Marmor  
Frappuccino

Bezug: Fixbezug  
mit Keder (Kissen  
abnehmbar)

Keder: Wie Bezug  
oder Wittmann  
Color Leder  
Standardfarben

# ATRIUM

Wittmann Workshop (2024)  
Re-Edition



Atrium brings together several Wittmann specialties: an innate ability to bring the highest degree of comfort to any form, its mastery of the art of combining design and functionality, and peaceful sleep: in a few easy moves, the sofa is transformed into a high-quality bed.

Atrium vereint mehrere Kompetenzen von Wittmann: die Fertigkeit, jede Form mit höchstem Komfort auszustatten, die Kunst, Design mit Funktionalität zu verbinden und die Expertise rund um guten Schlaf: mit wenigen Handgriffen wird aus dem Sofa ein vollwertiges Bett.

## Modular Sofa

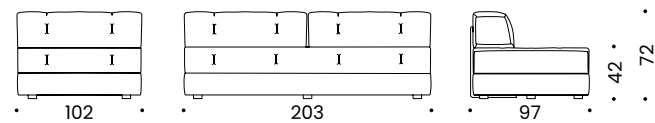

Item Nr. 27912    Item Nr. 27920

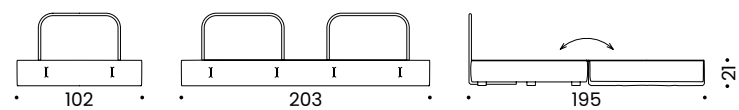

Tray Element Ablageelement    Chest Element Truhenelement

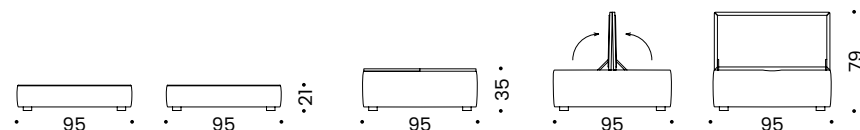

Item Nr. 27990    Item Nr. 27991

Frame: Bronze, Chrome or Wittmann standard RAL colours  
Bügel: Bronze, Chrom oder Wittmann Standard RAL Farben  
Cover: Fixed with piping (fabric: concealed tacking, leather: leather band tacked)  
Bezug: Fixbezug mit Keder (Stoff: Blindheftung, Leder: Lederband geheftet)  
Lying surface: Drill fabric black or same as fabric cover  
Liegefläche: Drellstoff Schwarz oder wie Stoffbezug  
Keder: Wie Bezug  
Piping: Same as cover

See PP. 17, 18

# BLOCKS

Neri&Hu (2022)



Design duo Neri&Hu like to play with opposites and set great store by contemporary products that link with tradition. Their Blocks upholstered furniture series picks up on this design approach: organic and geometric at once, the individual low-slung modules lend themselves to a huge variety of combinations.

Das Designerpaar Neri&Hu mag das Spiel mit Gegensätzen und schätzt zeitgemäße Produkte, die eine Verbindung zu Tradition haben. Ihre Polstermöbelserie Blocks nimmt diesen Gestaltungsansatz auf: Organisch und geometrisch zugleich, ermöglichen die einzelnen bodennahen Module eine immense Vielfalt an Kombinationen.

## Modular Sofa

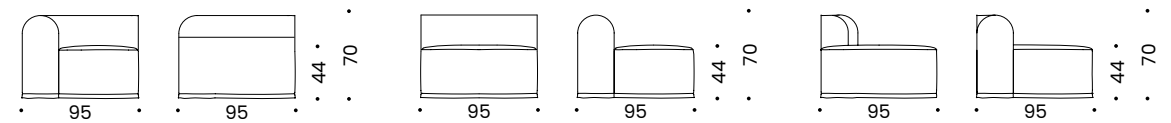

Item Nr. 22201    Item Nr. 22202    Item Nr. 22203

## Stool Element Hockerelement    Table Element Tischelement    Cushion Zierkissen

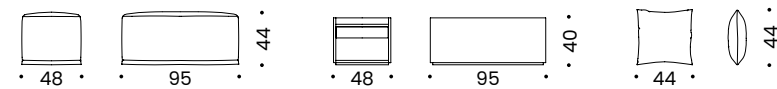

Item Nr. 22204    Item Nr. 22206    Item Nr. 305

Base: Black plastic feet  
Füße: Kunststofffüße Schwarz  
Cover: Fixed cover or removable cover (fabric only)  
Bezug: Fixbezug oder Bezug abnehmbar (Nur Stoff)

See P. 21



Camin Revisited is the quintessence of living, the ultimate reduction to the beautiful and the cozy. Camin comes into perfect use whenever you want the centerpiece of your interior to be valid for years, possibly in changing furniture configurations with classics or extravagant solitaires.

Das Camin Sofa ist die Quintessenz des Wohnens, die ultimative Reduzierung auf das Schöne und das Gemütliche. Camin kommt immer dann perfekt zum Einsatz, wenn das Kernstück Ihrer Einrichtung über Jahre Gültigkeit haben soll, womöglich in wechselnden Möbelkonfigurationen mit Klassikern oder extravaganen Solitären.

Modular Sofa

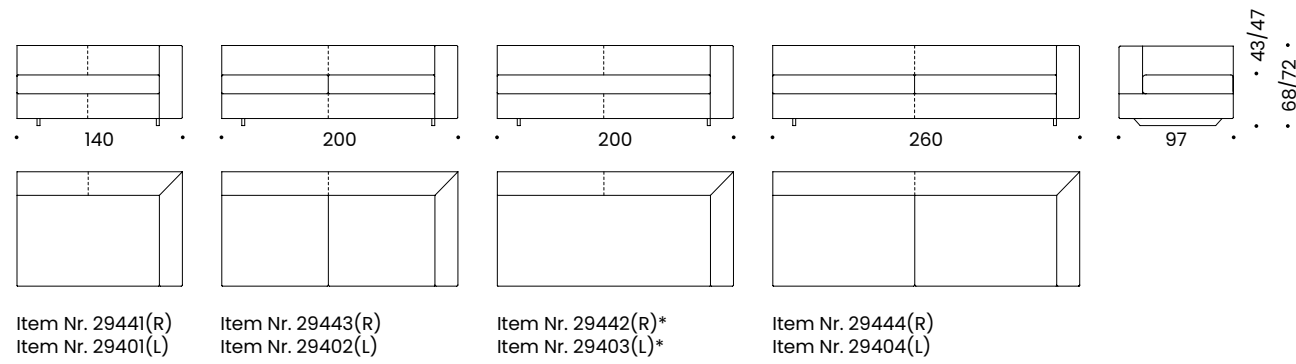

\*Latex Cushion Latexkissen

Feet: Skids 6cm or 10cm, Beech Black  
Cover: Fixed (seat cushion removable)

Füße: Kufen 6cm oder 10cm, Buche Schwarz  
Bezug: Fixbezug (Sitzkissen abnehmbar)

See P. 71

Modular Sofa

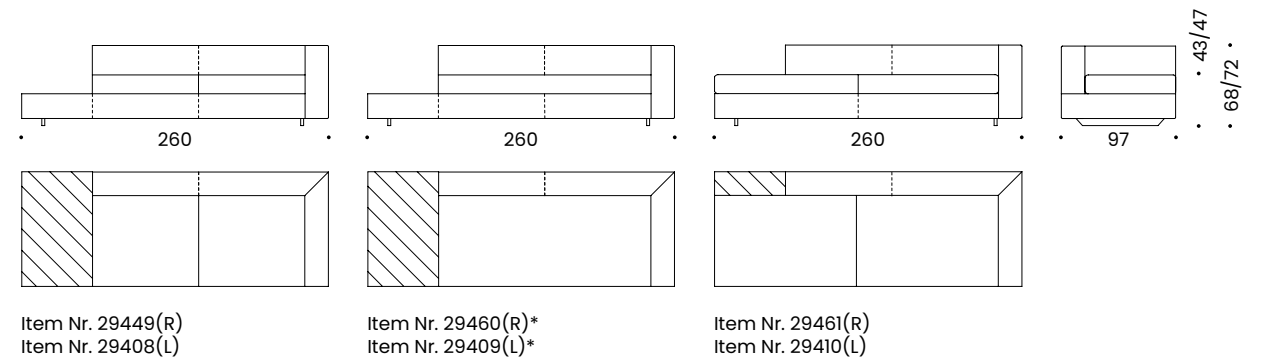
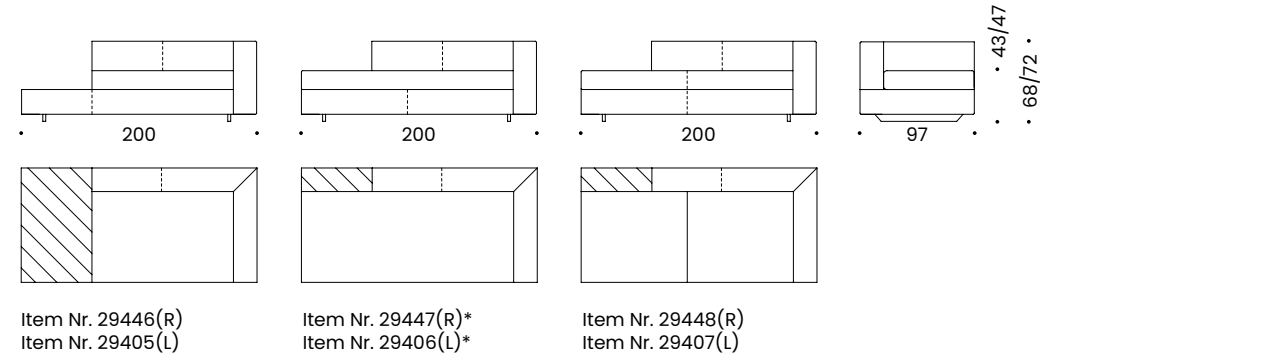

Cushion Zierkissen

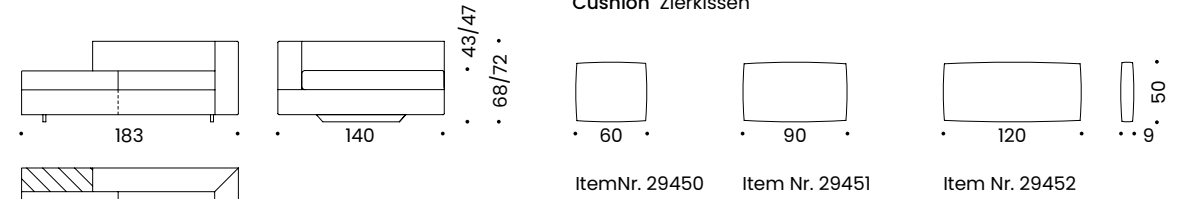

Item Nr. 29445(R)\*  
Item Nr. 29411(L)\*

Elements Elemente

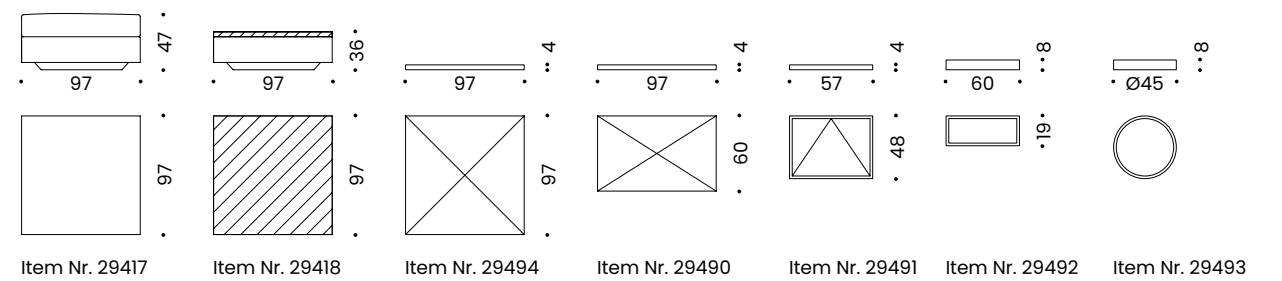

\*Latex Cushion Latexkissen

# MATERASSI

Matteo Thun (1992)



Materassi is high craftsmanship, unmistakable design and striking functionality rolled into one. The iconic mattress-look sofa is the embodiment of versatility and flexibility. Bespoke design options and the interplay with its plug-in elements have not lost any of their innovative spark – even decades after the model was launched.

Materassi ist hohe Handwerkskunst, unverkennbares Design und verblüffende Funktionalität. Das ikonische Sofa im Matratzenlook zeigt sich wandelbar und flexibel. Die individuellen Gestaltungsoptionen und das Spiel mit den Steckelementen haben auch Jahrzehnte nach Modelleinführung noch Innovationskraft.

## Modular Sofa

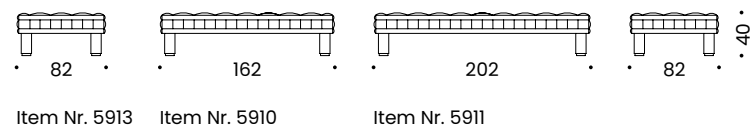

Item Nr. 5913    Item Nr. 5910    Item Nr. 5911

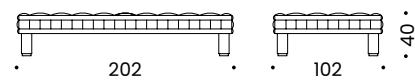

Item Nr. 5919

## Backrest Rückenlehne

## Armrest Armlehne

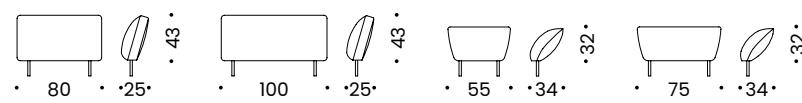

Item Nr. 5902    Item Nr. 5903    Item Nr. 5905    Item Nr. 5906

**Legs/Feet:** Lime solid, Black/Chrome-coloured  
**Cover:** Fixed cover with quilted sides and piping, tacked with upholstered buttons  
**Piping:** Same as cover or different coloured leather  
**Buttons:** Same as seat or piping

**Beine/Füße:** Linde massiv, Schwarz/Chromfarben  
**Bezug:** Fixbezug mit gesteppten Seiten und Keder, geheftet mit bezogenen Knöpfen  
**Keder:** Wie Bezug oder andersfarbiges Leder  
**Knöpfe:** Wie Sitz oder Keder

See P. 63

# PLAYTIME

Soda Designers (2018)



Classic elegance and a laid back approach – Playtime combines the best of both. The seats of the sofas and elements come in plain upholstery or a hand-sewn, quilted finish. The freedom to combine the two types of surface makes each mix fresh and lively.

Klassische Eleganz und ein legerer Auftritt – Playtime vereint beides. Die Sitzflächen der Sofas und Elemente sind wahlweise glatt gepolstert oder in einer handwerklichen Steppung ausgeführt. Die Freiheit, diese beiden unterschiedlichen Oberflächen miteinander zu kombinieren, macht jede Zusammenstellung neu und spannend.

## Modular Sofa

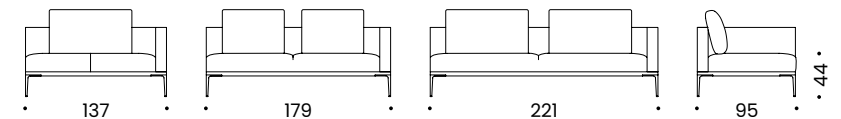

Item Nr. 26241(R)    Item Nr. 26243(R)    Item Nr. 26245(R)  
 Item Nr. 26242(L)    Item Nr. 26244(L)    Item Nr. 26246(L)

**Legs:** Metal Bronze or Black Grey  
**Cover:** Seat, armrest & backrest fixed, seat stitched fixed cover with stitched seam and concealed-tacking  
**Back Cushion:** Removable cover  
**Beine:** Metall Bronze oder Black Grey  
**Bezug:** Sitz, Armlehne & Rückenlehne Fixbezug, Sitz geheftet mit Steppnaht und Blindheftung  
**Lehnkissen:** Bezug abnehmbar

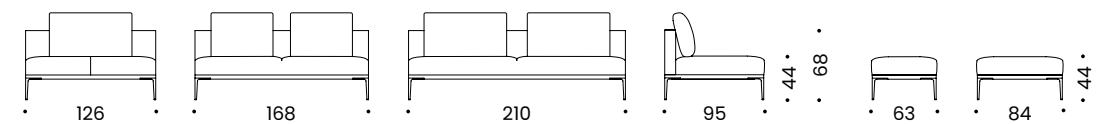

Item Nr. 26253    Item Nr. 26254    Item Nr. 26255    Item Nr. 26364

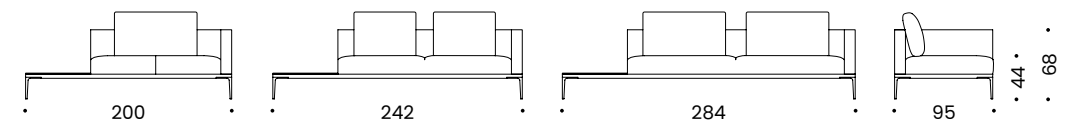

Item Nr. 26247(R)    Item Nr. 26249(R)    Item Nr. 26251(R)  
 Item Nr. 26248(L)    Item Nr. 26250(L)    Item Nr. 26252(L)

Additional models available  
 Weitere Modelle verfügbar

See PP. 65, 72, 73



Modular Sofa

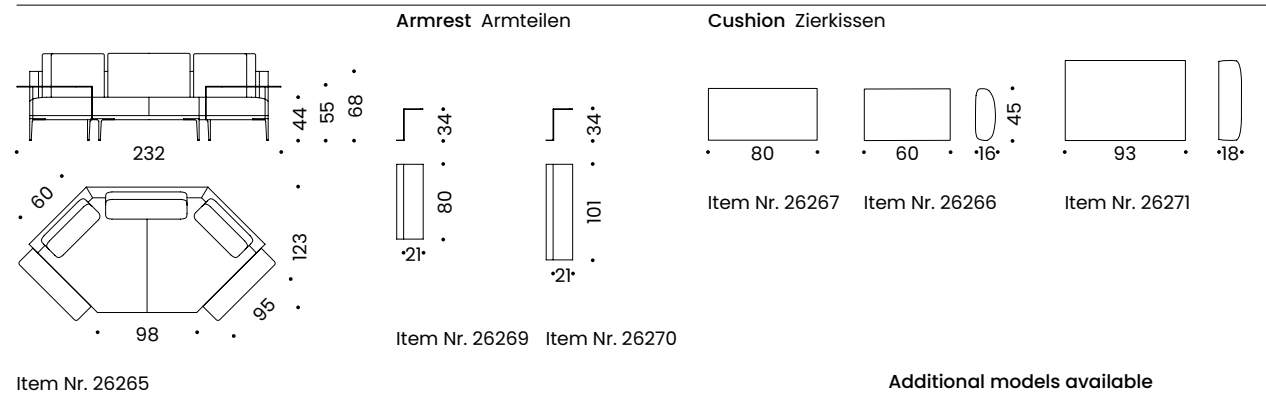
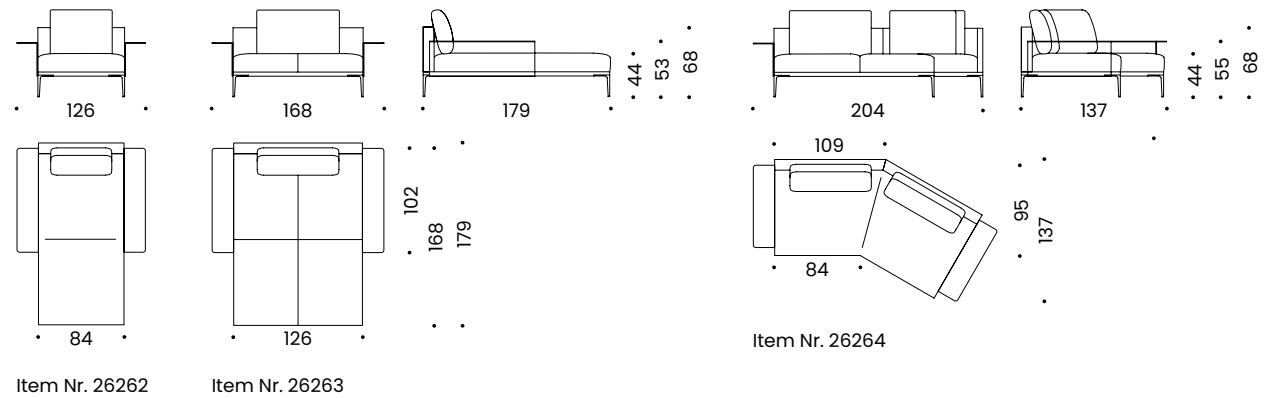
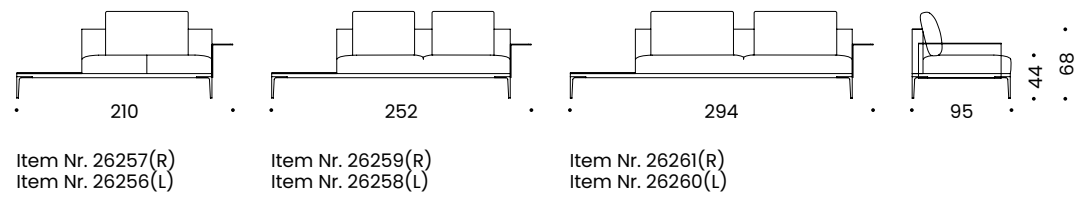

Additional models available  
Weitere Modelle verfügbar

See PP. 65, 72, 73



Vuelta is a furniture classic in the making. And now with Vuelta Modular, Wittmann and Hayon have added to the characterful Vuelta solitaires a range of elements that can be arranged at will, expanding the scope of applications for the series by introducing exciting new options and planning possibilities.

Vuelta ist ein Möbelklassiker der Zukunft. Mit Vuelta Modular stellen Wittmann und Hayon den charakterstarken Vuelta Solitären eine Reihe an flexibel kombinierbaren Elementen zur Seite, die den Einsatzbereich der Serie um spannende neue Optionen und Planungsmöglichkeiten erweitern.

Modular Sofa

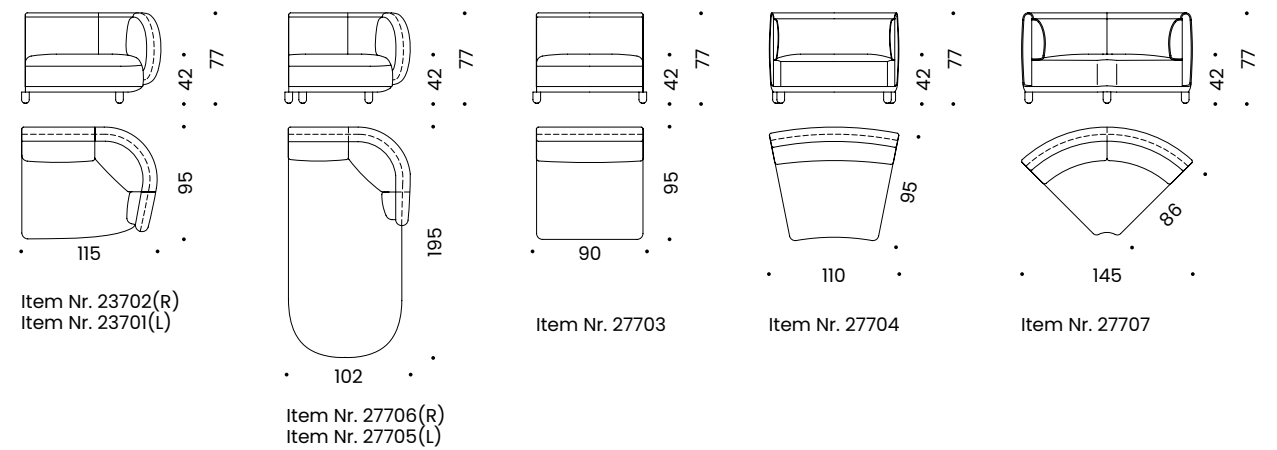

Tableelements Tisch Elemente

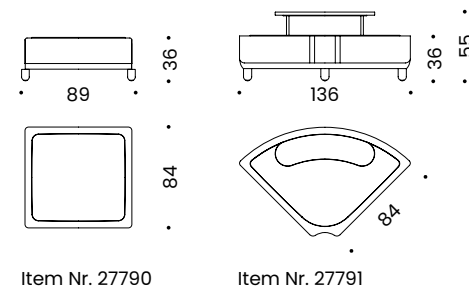

Legs: Beech solid Black  
Beine: Buche massiv Schwarz  
Cover: Fixed, unicolour or multicolour  
Bezug: Fixbezug, einfarbig oder mehrfarbig

See PP. 24, 26, 27, 76, 108

# ARMCHAIRS

## ALLEEGASSE

Josef Hoffmann (1912)  
Recreation



Josef Hoffmann designed this archetype of salon furniture in 1912 for the Koller family home on Alleegasse in Vienna. With its distinctive piping, this slender piece continues to convey style and class after more than a century of design history.

Josef Hoffmann entwarf diesen Archetyp des Salonmöbels im Jahr 1912 für das Wohnhaus der Familie Koller in der Wiener Alleegasse. Nach mehr als einem Jahrhundert Designgeschichte beweist das zierliche Möbel mit der markanten Kederführung immer noch Stil und Klasse.

Armchair Sessel

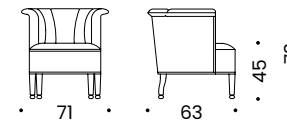

Item Nr. 9312

Legs: Beech solid or Black	Beine: Buche massiv oder Schwarz
Cover: Fixed cover with piping or braid	Bezug: Fixbezug mit Keder oder Borte
Piping: Same as cover or Wittmann Color leather standard colours	Keder: wie Bezug oder Wittmann Color Leder Standardfarben
Braid: Black, Black&White, matching fabric	Borte: Schwarz, Schwarz&Weiß, passend zum Stoff

See PP. 93, 96, 109

# ANDES

Luca Nichetto (2022)



Andes is a new interpretation of classically elegant salon furniture – bearing all the hallmarks of a great Viennese tradition. Perfectly handcrafted, the lines traced out by the dual piping bear the signature of Wittmann Möbelwerkstätten’s master craftsmanship.

Andes ist die Neuinterpretation klassisch eleganter Salonmöbel – ganz im Stil einer großen Wiener Tradition. Die handwerklich perfekte Ausführung der zweifach gezogenen Keder Linien sind die Signatur der Meisterarbeit der Wittmann Möbelwerkstätten.

Armchair Sessel



Armchair swivel Sessel drehbar



Armchair Sessel

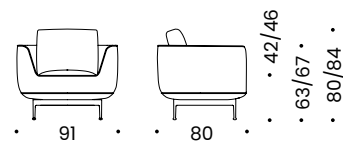

Item Nr. 26927

Armchair swivel Sessel drehbar

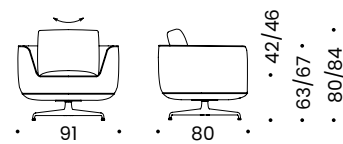

Item Nr. 26930

Legs: Metal Black Grey or Brass Satin Matt

Cover: Fixed with piping (cushion removable)

Piping: Same as cover or Wittmann Color leather standard colours

Beine: Metall Black Grey oder Messing Satin Matt

Bezug: Fixbezug mit Keder (Kissen abnehmbar)

Keder: Wie Bezug oder Wittmann Color Leder Standardfarben

See P. 34

# AURA

Paolo Piva (1983)



Aura is Paolo Piva’s signature design for Wittmann. Introduced in 1983, this armchair is the very definition of a versatile compact armchair that fits any setting, thanks to its beautifully balanced proportions and unmistakable shape.

Aura ist Paolo Pivas Signature Entwurf für Wittmann. Seit 1983 ist der Fauteuil mit den ausgewogenen Proportionen und der unverwechselbaren Form Inbegriff des universell einsetzbaren und auf vielen Gebieten talentierten Kompaktsessels.

Armchair Sessel

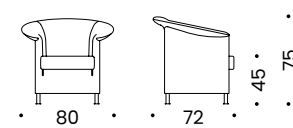

Item Nr. 1712

Armchair XL Sessel XL

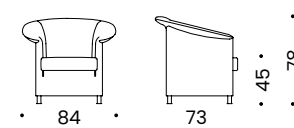

Item Nr. 1742

Stool Hocker

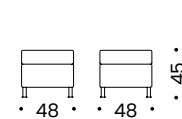

Item Nr. 1717

Stool XL Hocker XL

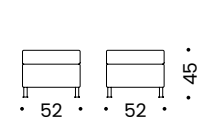

Item Nr. 1747

Legs: Wittmann standard RAL colours or chrome sleeves

Cover: Fixed with piping and zipper or removable fabric cover

Piping: Same as cover or Wittmann Color leather standard colours

Beine: Buche massiv Schwarz, Wittmann Standard RAL Farben oder Chromhülsen

Bezug: Fixbezug mit Keder und Zipp, Stoffbezug abnehmbar

Keder: Wie Bezug oder Wittmann Color Leder Standardfarben

See P. 29

# BUN

Federica Biasi (2024)



Federica Biasi has infused her upholstered Bun with a characteristic yet casual form: Bun may be understated, but it is certainly not inconspicuous. A certain laid-back, sporty air makes Bun incredibly inviting, and its balanced proportions lend to virtually any situation.

Federica Biasi hat ihrem gepolsterten Bun eine charakteristische und zugleich ungezwungene Form gegeben: Bun ist schlicht, aber alles andere als unauffällig. Eine gewisse sportliche Lässigkeit macht Bun unheimlich einladend, die ausgewogenen Proportionen lassen sich mit nahezu jedem Setting harmonieren.

Armchair Sessel

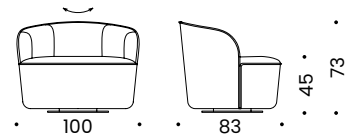

Item Nr. 28312

Cushion Zierkissen

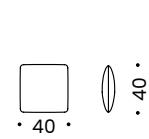

Item Nr. 28300

Base: Metal swivel base, Black	Füße: Metall Drehteller, Schwarz
Cover: Fixed cover with flat piping	Bezug: Fixbezug mit Biese
Flat piping: Same as cover	Biese: Wie Bezug

See P. 30

# CLUB 1910

Josef Hoffmann (1910)  
Recreation



This expressive design was created in 1910. Different from Hoffmann's previous models, yet still clearly bearing his design signature. Wittmann has put its own mark on the sophisticated design with remarkable precision handcraftsmanship.

Der ausdrucksstarke Entwurf entstand aus dem Jahr 1910. Anders als die bisherigen Modelle Hoffmanns, aber dennoch eindeutig seine Handschrift tragend. Wittmann reeditiert das anspruchsvolle Design in bemerkenswerter, handwerklicher Präzision.

Armchair Sessel

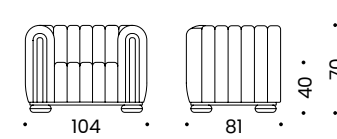

Item Nr. 91012

Feet: Black and silver coloured wooden feet	Füße: Schwarz und silberfarbene Holzfüße
Cover: Fixed cover with piping	Bezug: Fixbezug mit Keder
Piping: Same as cover	Keder: Wie Bezug

See PP. 46, 99



## CONSTANZE ¾

Johannes Spalt (1960)  
Re-Edition



The term "timeless" applies to this design from 1960 like few others. The models were reissued by Wittmann with uncompromising attention to detail to ensure that all their striking design features were retained.

Das Attribut „zeitlos“ trifft auf den Entwurf aus dem Jahr 1960 zu wie auf wenig andere Designs. Die Modelle werden von Wittmann in kompromissloser Detailgenauigkeit mit all ihren markanten Gestaltungsmerkmalen reeditiert.

Armchair Sessel

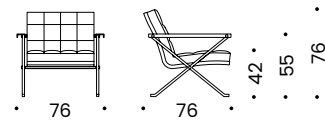

Item Nr. 1112

Stool Hocker

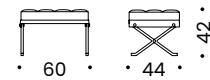

Item Nr. 1117

Legs: Chrome, Black Chrome

Cover: Fixed cover with button-tacking and piping

Piping: Same as cover

Beine: Chrom, Schwarzchrom

Bezug: Fixbezug mit Knopfheftung und Keder

Keder: Wie Bezug

See PP. 22, 44, 91

## FAME

Christophe Pillet (2022)



The Fame collection is a roll-call of all of Wittmann's greatest qualities: ageless design, matchless comfort and uncompromising longevity. With clear-cut aesthetics and inimitable precision craftsmanship, Fame chimes beautifully with Wittmann's roots and core values.

Die Kollektion Fame ist ein Manifest an alle Qualitäten Wittmanns: das zeitlose Design, den einzigartigen Komfort und die kompromisslose Langlebigkeit. Mit geradliniger Ästhetik und unnachahmlicher Handwerkspräzision ist Fame ganz nah an den Wurzeln und Werten von Wittmann.

Armchair Sessel

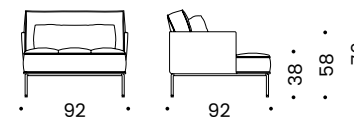

Item Nr. 22312

Stool Hocker

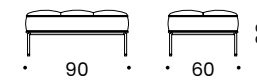

Item Nr. 22317

Lower frame: Metal Black Grey, Brass Satin Matt or Metal Traffic White

Cover: Fixed cover with stitched seam, concealed-tacking

Shell/ Base: unicolour or multicolour

Untergestell: Metall Black Grey, Messing Satin Matt oder Metall Verkehrsweiß

Bezug: Fixbezug mit Steppnaht, Blindheftung

Schale/ Basisrahmen: Einfärbig oder mehrfärbig

See PP. 48, 105

## FIGURE

Luca Nichetto (2023)



Josef Hoffmann's multi-coloured pieces of jewellery from the Wiener Werkstätte era were the source of inspiration for Luca Nichetto's Figure. The sofa and lounge chair of the series elevate the rounded gemstones from the two-dimensional surface onto a three-dimensional plane. Together, Nichetto and Wittmann have worked up a statement piece, a design object with an organic and sculptural aesthetic.

Josef Hoffmanns vielfarbige Schmuckstücke aus der Zeit der Wiener Werkstätte waren Inspirationsquelle für Luca Nichettos Figure. Sofa und Sessel der Serie holen die gerundeten Schmucksteine von der zweidimensionalen Oberfläche in die Plastizität. Zusammen formen Nichetto und Wittmann daraus ein Statement Piece, ein Designobjekt mit einer organischen und skulpturalen Ästhetik.

Armchair Sessel

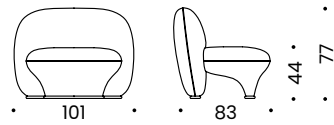

Item Nr. 27612

## FREISCHWINGER NR.2

Friedrich Kiesler (1936)  
Re-Edition



In 1936, the designer Frederick Kiesler came up with a tubular steel cantilever chair for the New York apartment of Charles and Marguerite Mergentime. Kiesler's trail-blazing designs have since been reissued by Wittmann with the utmost precision of craftsmanship while paying the greatest respect to the designer's ideas.

1936 entwarf Friedrich Kiesler einen Stahlrohrfreischwinger für die New Yorker Wohnung von Charles und Marguerite Mergentime. Kieslers richtungsweisende Entwürfe werden von Wittmann in höchster handwerklicher Präzision und mit hohem Respekt vor der Ideenwelt des Gestalters reeditiert.

Armchair Sessel

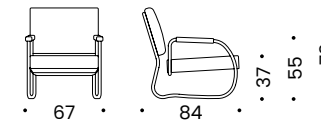

Item Nr. 17363

Feet: Beech solid  
Black  
Cover: Fixed cover  
with piping in  
fabric, unicolour or  
multicolour  
Piping: Same as  
cover

Füße: Buche massiv  
Schwarz  
Bezug: Fixbezug  
mit Keder in Stoff,  
einfärbig oder  
mehrfärbig  
Keder: Wie Bezug

Frame: Metal  
Chrome  
Cover: Fixed cover  
Untergestell: Metall  
Chrom  
Bezug: Fixbezug

See P. 106

See P. 43

# HAUS KOLLER

Josef Hoffmann (1914)  
Recreation



Between 1912 and 1914, Josef Hoffmann remodeled the home of the industrialist and art lover Dr. Hugo Koller. The seating group he created for the project, formed part of the interior design concept and is a symbol of its time through its lines, stitching and shape.

In den Jahren 1912 bis 1914 adaptierte Josef Hoffmann das Wohnhaus des Industriellen und Kunstliebhabers Dr. Hugo Koller. Die Sitzgruppe entstand im Zuge der Innenausstattung und ist in Linienführung, Nahtbild und Form ein Symbol ihrer Zeit.

Armchair Sessel

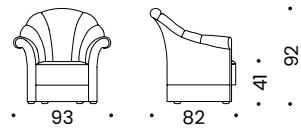

Item Nr. 8512

Legs: Beech solid Black	Beine: Buche massiv Schwarz
Cover: Fixed cover with piping or braid	Bezug: Fixbezug mit Keder oder Borte
Piping: Same as cover or Wittmann Color leather standard colours	Keder: Wie Bezug oder Wittmann Color Leder Standardfarben
Braid: Black, Black&White, matching fabric	Borte: Schwarz, Schwarz&Weiß, passend zum Stoff

# KUBUS

Josef Hoffmann (1910)  
Recreation



Kubus is the manifestation of everything that Josef Hoffmann stood for. Geometric, accurate and utterly exacting. The perfect icon. Revived in the 1960s, this seminal design from 1910 is inextricably linked with Wittmann and embodies the true mastery of the upholsterer's art.

Kubus ist ein Manifest all dessen, wofür Josef Hoffmann steht. Geometrisch, akkurat, keinen Fehler verzeihend. Die perfekte Ikone. In den 1960er Jahren wieder zum Leben erweckt, ist der bedeutende Entwurf aus dem Jahr 1910 untrennbar mit Wittmann und der meisterhaften Kunst des Polsterhandwerks verbunden.

Armchair Sessel

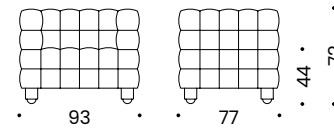

Item Nr. 8012

Legs: Beech solid Black with silver coloured foot base	Beine: Buche massiv Schwarz mit silberfarbenen Fußabschluss
Cover: Fixed cover in leather with piping	Bezug: Fixbezug in Leder mit Keder

See PP. 100, 102

# LILIAN

Wittmann Workshop (2020)



Lilian pays homage to Josef Hoffmann and Paolo Piva. Eschewing short-lived trends, its development instead turned to design principles: playing with geometric shapes, reduction to the necessary dimensions, the quest for archetypal beauty.

Lilian ist eine Hommage an Josef Hoffmann und Paolo Piva. Seine Entwicklung folgte keinen Trends, sondern Gestaltungsprinzipien: das Spiel mit geometrischen Formen, die Reduktion auf das notwendige Maß, die Suche nach archetypischer Schönheit.

Armchair Sessel

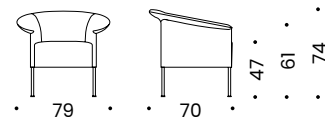

Item Nr. 28512

Armchair casual Sessel casual

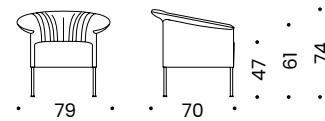

Item Nr. 28513

Legs & Foot Base: Metal Black Grey, Brass Satin Matt  
Seat height: 47cm or 51cm  
Cover: Fixed cover, unicolour or multicolour

Beine & Fußabschluss: Metall Black Grey, Messing Satin Matt  
Sitzhöhe: 47cm oder 51cm  
Bezug: Fixbezug, einfarbig oder mehrfarbig

See PP. 35, 61

# MERWYN

Sebastian Herkner (2018)



With Merwyn, Sebastian Herkner completed Wittmann's task in perfection: Objective was to combine high seating comfort with an optical lightness, as well as to invoke Wittmann's unique craftsmanship.

Mit Merwyn hat Sebastian Herkner die von Wittmann gestellte Designaufgabe perfekt umgesetzt: Gefragt war hoher Sitzkomfort bei optischer Leichtigkeit sowie das Zitieren der einzigartigen handwerklichen Kompetenz der Wittmann Möbelwerkstätten.

Armchair Sessel

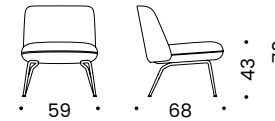

Item Nr. 29612

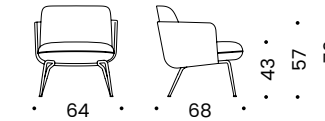

Item Nr. 29613

Legs: Metal Black Grey, Brass Satin Matt or Soft Copper  
Cover: Seat/backrest fixed (seat with piping), armrest fixed leather  
Piping: Same as cover or Wittmann Color leather standard colours

Beine: Metall Black Grey, Messing Satin Matt, Soft Copper  
Bezug: Sitz/Lehne Fixbezug (Sitz mit Keder), Armteilschale Fixbezug in Leder  
Keder: Wie Bezug, wie Armteilschale oder Wittmann Color Leder Standardfarben

See PP. 57, 74

# MILES

Sebastian Herkner (2019)



Soft, round, inviting, protective. Many attributes can be ascribed to the Miles series. They add refinement to homes, hotel lounge areas, meeting corners in offices and reception areas in stores to prove the ultimate in aesthetics, comfort and finish.

Weich, rund, einladend, schützend. Viele Attribute lassen sich der Serie Miles zuschreiben. Sie veredeln das Zuhause, den Lounge Bereich im Hotel, die Besprechungsecke im Büro, den Empfangsbereich im Shop und erfüllen dabei höchste Ansprüche an Ästhetik, Komfort und Verarbeitung.

Armchair Sessel

Stool Hocker

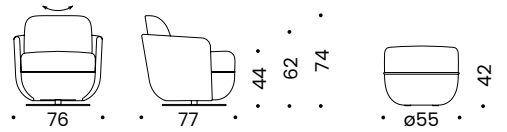

Item Nr. 29512

Item Nr. 29517

Feet: Black metal swivel base  
Cover: Fixed cover with piping  
Piping: Same as cover or Wittmann Color leather standard colours

Füße: Metall Drehteller Schwarz  
Bezug: Fixbezug mit Keder  
Keder: Wie Bezug oder Wittmann Color Leder Standardfarben

# MONO

Marco Dessí (2015)



Mono is both optically and physically a light piece of seating furniture – classic, but with a contemporary update! The armchair is the result of the cooperation between the Wittmann Möbelwerkstätten and the designer Marco Dessí whose design language and signature are clearly recognizable.

Mono ist optisch wie physisch ein leichtes Sitzmöbel – klassisch mit einem zeitgenössischen Update! Der Sessel stammt aus der Zusammenarbeit der Wittmann Möbelwerkstätten mit dem Designer Marco Dessí, dessen Designsprache und Handschrift deutlich wiedererkennbar sind.

Armchair Sessel

Stool Hocker

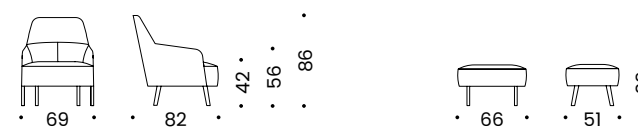

Item Nr. 24612

Item Nr. 24617

Legs: Beech solid Black, Wittmann standard RAL colours or Walnut solid  
Cover: Fixed cover

Beine: Buche massiv Schwarz Wittmann Standard RAL Farben oder Nuss massiv  
Bezug: Fixbezug

# MORTON

Sebastian Herkner (2024)



The myriad strengths of Herkner's beautifully proportioned lounge version of his Morton Dining Chair extend to all areas of living and working. The series' eye-catching shape, the option to mix and match covering materials and its high level of seating comfort seemed destined for use away from the dining table.

Herkners wohlproportionierte Loungevariante seines Essstuhls Morton spielt seine Vorzüge in allen Bereichen des Wohnens oder Arbeitens aus. Die aufmerksamkeitsstarke Form der Serie das optionale Spiel mit Bezugsmaterialien sowie der hohe Sitzkomfort schienen wie gemacht für den Einsatz abseits des Esstisches.

Armchair Sessel

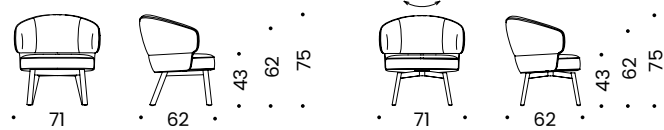

Item Nr. 22112

Item Nr. 22113

Cover: Fixed cover with piping  
 Seat and lower section of backrest can be covered in contrast to the upper backrest  
 Seat/armrest piping: standard: same as cover; without surcharge: same as seat, same as backrest or Wittmann Color leather standard colours  
 Legs: Ash solid Black, Metal Black Grey with swivel mechanism and automatic return; For surcharge: Walnut solid

Bezug: Fixbezug mit Keder  
 Sitz und Rückenunterteil in Kontrast zu oberem Rückenpolster möglich  
 Keder Sitz/Lehne: Standard: wie Bezug; ohne Aufpreis: wie Sitz, wie Rücken oder Wittmann Color Leder Standardfarben  
 Beine: Esche massiv Schwarz, Metall Black Grey mit Drehmechanismus und Rückholautomatik; Gegen Aufpreis: Nuss massiv

See P. 68

# OYSTER

Jörg Boner (2014)



Traditional craftsmanship, precision work and a passion for quality are the hallmarks of Oyster. Beneath the flawless surface lies first-class comfort. The characteristic quilting conjures up nostalgia-inducing associations with classic car seats as well as the elegant lines of a seashell.

In Oyster manifestieren sich Handwerkstradition, Präzisionsarbeit und Qualitätsenthusiasmus. Unter der makellosen Oberfläche steckt erstklassiger Komfort. Die charakteristische Steppung lässt nostalgische Vergleiche mit den Sitzbänken von Autoklassikern ebenso zu wie den Gedanken an die eleganten Schale einer Muschel.

Armchair Sessel

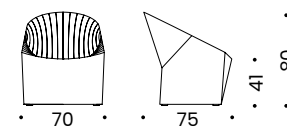

Item Nr. 23712

Stool Hocker

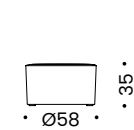

Item Nr. 23717

Cover: Fixed cover with stitched seams      Bezug: Fixbezug mit Steppnaht

See P. 13

# PALAIS STOCLET

Josef Hoffmann (1905)  
Recreation



Josef Hoffmann's buildings and furnishings always form a single entity. And Palais Stoclet, which he started working on in 1905, is the incarnation of this approach. The specially designed, distinctive upholstered furniture is among the highlights of the interior design scheme.

Bauwerk und Einrichtung bilden bei Josef Hoffmann stets eine Einheit. Das ab 1905 von ihm realisierte Palais Stoclet ist Inkarnation dieser Herangehensweise. Die eigens dafür entworfenen, charaktervollen Polstermöbel sind einer der Höhepunkte der Ausstattung.

Armchair Sessel

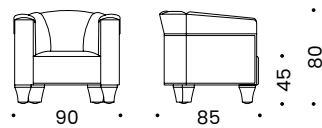

Item Nr. 9012

# PARADISE BIRD

Luca Nichetto (2020/2022)



Paradise Bird manifests an exciting interplay of freedom and retreat, openness and reassurance. The extravagant design effortlessly pairs noble elegance with functional flexibility, and refinement with sophisticated design.

Paradise Bird zeigt ein spannendes Zusammenspiel zwischen Freiheit und Rückzug, Offenheit und Geborgenheit. Ungezwungen verbindet das extravagante Design noble Eleganz mit funktionaler Flexibilität und Raffinesse mit formal anspruchsvoller Gestaltung.

Armchair Sessel



Armchair Sessel

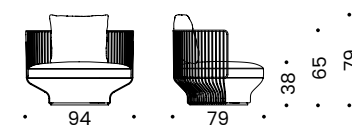

Item Nr. 26412

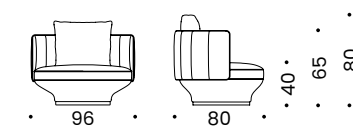

Item Nr. 26212

Stool Hocker



Item Nr. 26417



Item Nr. 26419

Side Pocket Tasche

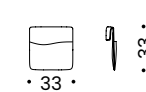

Item Nr. 26460

Legs: Lime solid Black	Beine: Linde massiv Schwarz
Cover: Fixed cover with piping and upholstered buttons	Bezug: Fixbezug mit Keder und gepolsterten Knöpfen
Piping, Buttons: Same as cover	Keder, Knöpfe: Wie Bezug

Feet: Metal swivel base with plastic glides	Füße: Metall Drehteller mit Kunststoffgleitern
Frame, base ring: Metal Black Grey, Brass Satin Matt or Soft Copper	Gestell, Basisring: Metall Black Grey, Messing Satin Matt oder Soft Copper
Cover: Seat fixed cover with piping (cushion removable, same as seat)	Bezug: Sitz Fixbezug mit Keder (Kissenbezug abnehmbar, wie Sitz)
Piping: Same as cover or Wittmann Color leather standard colours	Keder: Wie Bezug oder Wittmann Color Leder Standardfarben
Fullback piping: Same as cover or piping on shell same as seat	Fullback Keder: Wie Bezug oder Keder auf Schale wie Sitz

See P. 99

See P. 51

## SALON

Josef Hoffmann (undated)  
Recreation



Salon comes as an expression of a certain softness in Josef Hoffmann's work, which is otherwise defined by geometric forms and strict lines. Today, the character of this design best expresses itself in pared-down architectural settings that give Salon precisely the kind of stage it merits.

Salon ist Ausdruck einer gewissen Weichheit im von Geometrie und strengen Linien geprägten Schaffen Josef Hoffmanns. Heute entfaltet sich der Charakter dieses Entwurfs am besten in einer reduzierten Architektur, die Salon die gebührende Bühne gibt.

Armchair Sessel

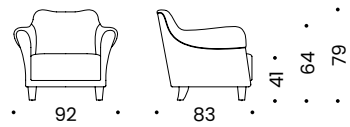

Item Nr. 19512

Legs: Beech solid Black	Beine: Buche massiv Schwarz
Cover: Fixed cover with piping	Bezug: Fixbezug mit Keder
Piping: Same as cover	Keder: Wie Bezug

See P. 104

## VILLA GALLIA

Josef Hoffmann (1913)  
Recreation



In 1913, Josef Hoffmann designed a villa for the Viennese Gallia family. The invitingly-shaped, compact upholstered furniture group was created as part of the interior design.

Im Jahr 1913 entwarf Josef Hoffmann eine Villa für die Wiener Familie Gallia. Die kompakte Polstermöbelgruppe mit der einladenden Form entstand im Rahmen der Einrichtung.

Armchair Sessel

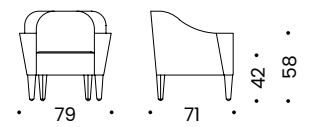

Item Nr. 8712

Legs: Beech solid Black	Beine: Buche massiv Schwarz
Cover: Fixed with piping or braid	Bezug: Fixbezug mit Keder oder Borte
Piping: Same as cover or Wittmann Color leather standard colours	Keder: Wie Bezug oder Wittmann Color Leder Standardfarben
Braid: Black, Black&White or matching fabric	Borte: Schwarz, Schwarz&Weiß, oder passend zum Stoff

See P. 42





Eclectic, exciting, Mediterranean Baroque – and yet wonderfully timeless. These are the characteristics that define the eye-catching style brought into being by the playful collaboration between Spanish artist and designer Jaime Hayon and Wittmann.

Eklektisch, spannend, mediterran-barock und dennoch herrlich zeitlos. Mit diesen Attributen definiert sich der unverwechselbare Stil, den der hyperkreative spanische Künstler-Designer Jaime Hayon und Wittmann in einer spielerischen Zusammenarbeit erschaffen haben.

Vuelta 72 Armchair Sessel



Vuelta 80 Armchair Sessel



Vuelta 72 Armchair Sessel

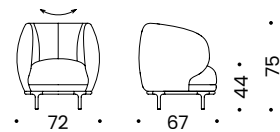

Item Nr. 25612  
Item Nr. 25612D\*

Vuelta 80 Armchair Sessel

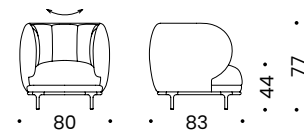

Item Nr. 25613  
Item Nr. 25613D\*

Legs: Metal Bronze, Black Grey, Chrome, Black Chrome or 24k Gold plated	Beine: Metall Bronze, Black Grey, Chrom, Schwarzchrom oder 24k vergoldet
Seat height: 44cm (Legs height -2cm, +3cm, +4cm or +5cm)	Sitzhöhe: 44cm (Beinhöhe -2cm, +3cm, +4cm oder +5cm)
Cover: Fixed	Bezug: Fixbezug

\*360° swivel 360° drehbar

See PP. 14, 22, 63, 76, 79, 108

# HIGHBACK CHAIRS

Armchairs & Highback Chairs  
Sessel & Hochlehner



The subtle stitching and slender back bear the hallmarks. A pocket-spring core makes for the wanted Wittmann comfort. An eminently likable model, Bonnie comes with a matching footstool that is a passport to relaxation. Also available with revolving base.

Der Hochlehner Bonnie ist geprägt durch eine subtile Nahtführung und eine schlanke Rückenlehne. Ein Taschenfederkern im Sitz sorgt für den gewohnten Wittmann Komfort. Ein sympathisches Möbel, das mit dem dazugehörigen Hocker Entspannung garantiert. Auch mit Drehteller erhältlich.

Highback Chair Hochlehner

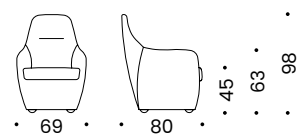

Item Nr. 21612

Stool Hocker

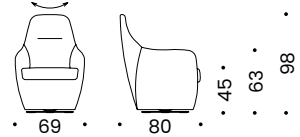

Item Nr. 21613

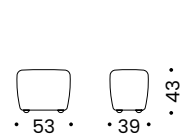

Item Nr. 21617

Feet: Beech solid  
Black or metal  
swivel base in black  
Cover: Fixed cover

Füße: Buche massiv  
Schwarz oder Metall  
Drehteller Schwarz  
Bezug: Fixbezug

See P. 20



A textbook mid-century classic: a proprietary design from the early days of Wittmann. A high-backed chair with a pronounced backward tilt. In the shape of a wing chair, standing on slender legs and sporting the taught upholstery of a supercar seat.

Ein Mid-Century Klassiker wie er im Buche steht: Ein Werksentwurf aus den Anfangszeiten von Wittmann. Ein stark nach hinten geneigter Hochlehner, in der angedeuteten Form eines Ohrensessels, höchst modern auf schmalen Beinen stehend und straff wie ein Sportwagensitz gepolstert.

Highback Chair Hochlehner

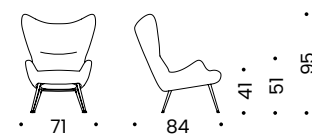

Item Nr. 26512

Stool Hocker

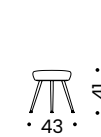

Item Nr. 26517

Legs: Metal or Black  
Grey  
Cover: Fixed cover  
with piping  
Piping: Same as  
cover or Wittmann  
Color leather  
standard colours

Beine: Metall oder  
Black Grey  
Bezug: Fixbezug mit  
Keder  
Keder: Wie Bezug  
oder Wittmann  
Color Leder  
Standardfarben

See PP. 23, 65, 72, 107



Jolly satisfies the longing for a classic wing-backed chair – an item of furniture that promises stability and security. Jan Armgardt has successfully united these qualities in a slim and light, contemporary and harmonious form.

Jolly erfüllt die Sehnsucht nach dem klassischen Ohrensessel – einem Möbel, das Beständigkeit und Geborgenheit verspricht. Jan Armgardt ist es gelungen, diese Qualitäten in eine geschmeidige und leicht wirkende, zeitgemäße und harmonische Form zu bringen.

Highback Chair Hochlehner

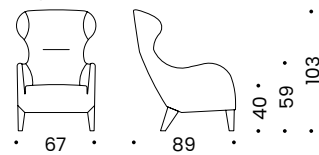

Item Nr. 18818

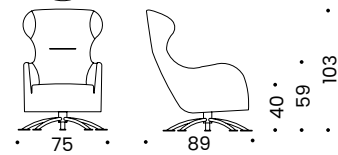

Item Nr. 18815

Stool Hocker

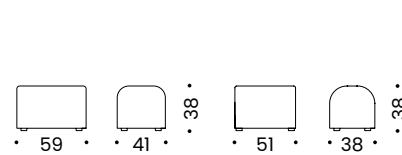

Item Nr. 18816

Item Nr. 18817

Cantilever Freischwinger

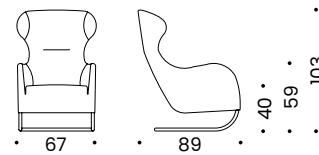

Item Nr. 18819

All in one

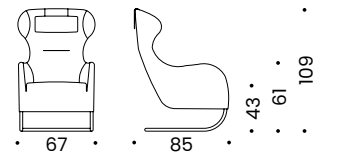

Item Nr. 19819

Stool Hocker

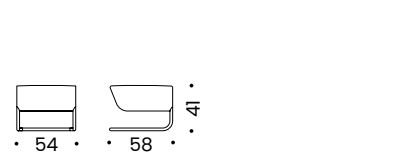

Item Nr. 18813

Head Cushion Kopfkissen

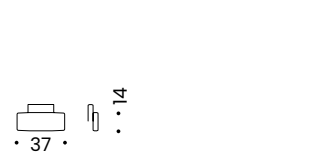

Item Nr. 18801

Seat Cushion Sitzauflagekissen

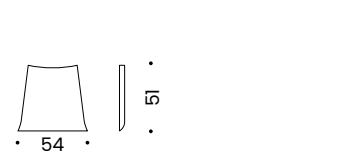

Item Nr. 18802

Legs: Beech solid Black or Wittmann standard RAL colours, swivel: Chrome or Metal Black Grey  
Cover: Fixed cover

Beine: Buche massiv Schwarz oder Wittmann Standard RAL Farben, drehbar: Chrom oder Metall Black Grey  
Bezug: Fixbezug



Mono is both optically and physically a light piece of seating furniture – classic, but with a contemporary update! The model is the result of the cooperation between Wittmann Möbelwerkstätten and the designer Marco Dessí whose design language and signature are clearly recognizable.

Mono ist optisch wie physisch ein leichtes Sitzmöbel – klassisch mit einem zeitgenössischen Update! Das Modell stammt aus der Zusammenarbeit der Wittmann Möbelwerkstätten mit dem Designer Marco Dessí, dessen Designsprache und Handschrift deutlich wiedererkennbar sind.

Highback Chair Hochlehner

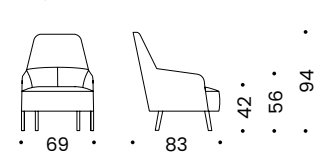

Item Nr. 25112

Stool Hocker

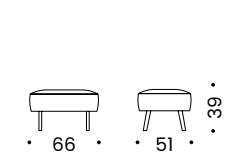

Item Nr. 24617

Legs: Beech solid Black, Wittmann standard RAL colours or Walnut solid  
Cover: Fixed cover  
Beine: Buche massiv Schwarz, Wittmann Standard RAL Farben oder Nuss massiv  
Bezug: Fixbezug

# PARADISE BIRD

Luca Nichetto (2020/2022)



Paradise Bird manifests an exciting interplay of freedom and retreat, openness and reassurance. The extravagant design effortlessly pairs noble elegance with functional flexibility, and refinement with sophisticated design.

Paradise Bird zeigt ein spannendes Zusammenspiel zwischen Freiheit und Rückzug, Offenheit und Geborgenheit. Ungezwungen verbindet das extravagante Design noble Eleganz mit funktionaler Flexibilität und Raffinesse mit formal anspruchsvoller Gestaltung.

Highback Chair Hochlehner



Highback Chair Hochlehner

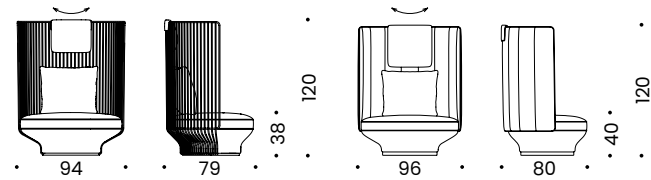

Item Nr. 26418

Item Nr. 26218

<p><b>Feet:</b> Metal swivel base with plastic glides</p> <p><b>Frame, base ring:</b> Metal Black Grey, Brass Satin Matt or Soft Copper</p> <p><b>Cover:</b> Seat fixed cover with piping (cushion removable, same as seat)</p> <p><b>Piping:</b> Same as cover or Wittmann Color leather standard colours</p> <p><b>Fullback piping:</b> Same as cover or piping on shell same as seat</p>	<p><b>Füße:</b> Metall Drehteller mit Kunststoffgleitern</p> <p><b>Gestell, Basisring:</b> Metall Black Grey, Messing Satin Matt oder Soft Copper</p> <p><b>Bezug:</b> Sitz Fixbezug mit Keder (Kissenbezug abnehmbar, wie Sitz)</p> <p><b>Keder:</b> Wie Bezug oder Wittmann Color Leder Standardfarben</p> <p><b>Fullback Keder:</b> Wie Bezug oder Keder auf Schale wie Sitz</p>
---	---

See P. 85

# SITZMASCHINE

Josef Hoffmann (1905)  
Recreation



Originally designed by Josef Hoffmann as a one-off in 1905, this famously-named functional piece of furniture was in volume production between 1908 and 1916. The "seating machine" impressively demonstrates just how compelling it was for Hoffmann to bring together art, function and craftsmanship.

Josef Hoffmann entwarf das funktionale Möbel mit dem illustren Namen im Jahr 1905 als Einzelstück, zwischen 1908 bis 1916 ging es in Serie. Die Sitzmaschine zeigt auf eindrucksvolle Weise, wie zwingend für Hoffmann die Einheit von Kunst, Funktion und Handwerk war.

Highback Chair Hochlehner

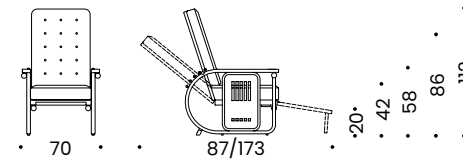

Item Nr. 93012

<p><b>Frame:</b> Beech solid Black with brass screws</p> <p><b>Cover:</b> Fixed cover with piping and upholstered buttons, fastening loop with press button</p> <p><b>Piping, Buttons:</b> Same as cover</p>	<p><b>Gestell:</b> Buche massiv Schwarz mit Messingschrauben</p> <p><b>Bezug:</b> Fixbezug mit Keder und gepolsterten Zierknöpfen, Halterungsschlaufe mit Druckknopf</p> <p><b>Keder, Zierknöpfe:</b> Wie Bezug</p>
--	---

See P. 12



Eclectic, exciting, Mediterranean Baroque – and yet wonderfully timeless. These are the characteristics that define the eye-catching style brought into being by the playful collaboration between Spanish artist and designer Jaime Hayon and Wittmann.

Eklektisch, spannend, mediterran-barock und dennoch herrlich zeitlos. Mit diesen Attributen definiert sich der unverwechselbare Stil, den der hyperkreative spanische Künstler-Designer Jaime Hayon und Wittmann in einer spielerischen Zusammenarbeit erschaffen haben.

Highback Chair Hochlehner

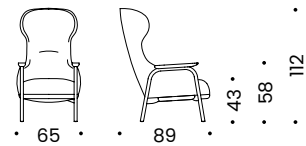

Item Nr. 25712

Stool Hocker

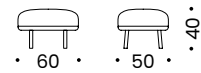

Item Nr. 25717

Head Cushion Kopfkissen



Item Nr. 25701

Legs: Beech solid  
Black or Beech solid  
stained to walnut

Armrest: Beech solid  
Black or Walnut  
solid

Cover: Fixed cover

Beine: Buche massiv  
Schwarz oder Buche  
massiv zu Nuss  
gebeizt

Armteil: Buche  
massiv Schwarz  
oder Nuss massiv

Bezug: Fixbezug

See PP. 76, 82

# CHAIRS

## BERLIN

Kai Stania / Christian Horner  
(2004)



The Berlin is a straightforward classic and timeless chair, suitable for a variety of uses in the home and in the contract sector.

Der Berlin ist ein geradlinig klassischer und zeitloser Stuhl, der sich für vielfältige Einsätze im Wohn- und im Objektbereich eignet.

Chair Stuhl

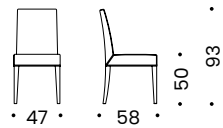

Item Nr. 17863

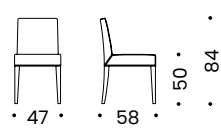

Item Nr. 17883

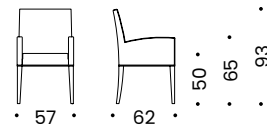

Item Nr. 17864

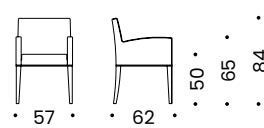

Item Nr. 17884

Legs: Beech solid  
Black, Wittmann  
standard RAL  
colours, Oak solid or  
Walnut solid  
Cover: Fixed cover  
or removable fabric  
cover

Beine: Buche massiv  
Schwarz, Wittmann  
Standard RAL  
Farben, Eiche massiv  
oder Nuss massiv  
Bezug: Fixbezug  
oder abnehmbarer  
Stoffbezug

## CARINZIA

LucidiPevere (2022)



LucidiPevere and Wittmann share a passion for craftsmanship. Added to this is the urge not to take design boundaries for granted, but to always find new ways to implement exciting forms. With Carinzia, for example, they succeed in accommodating the greatest possible comfort in a small space.

LucidiPevere und Wittmann verbindet die Leidenschaft für Handwerk. Hinzu kommt der Drang, gestalterische Grenzen nicht als gegeben hinzunehmen, sondern immer neue Wege zur Umsetzung spannender Formen zu finden. So gelingt es bei Carinzia, auf kleinem Raum größtmöglichen Komfort unterzubringen.

Chair Stuhl

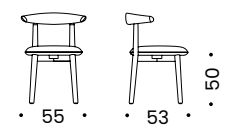

Item Nr. 28163

Frame: Ash solid  
Black or Wittmann  
standard RAL  
colours

Cover: Fixed cover  
with piping  
Piping: Same as  
cover

Gestell: Esche  
massiv Schwarz  
oder Wittmann  
Standard RAL Farben

Bezug: Fixbezug mit  
Keder

Keder: Wie Bezug

## FAME

Christophe Pillet (2022)



The Fame collection is a roll-call of all of Wittmann's greatest qualities: ageless design, matchless comfort and uncompromising longevity. With clear-cut aesthetics and inimitable precision craftsmanship, Fame chimes beautifully with Wittmann's roots and core values.

Die Kollektion Fame ist ein Manifest an alle Qualitäten Wittmanns: das zeitlose Design, den einzigartigen Komfort und die kompromisslose Langlebigkeit. Mit geradliniger Ästhetik und unnachahmlicher Handwerkspräzision ist Fame ganz nah an den Wurzeln und Werten von Wittmann.

Chair Stuhl

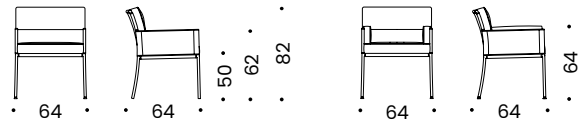

Item Nr. 22364

Item Nr. 22364\*

\*Including optional armrest cushions  
\*Inklusive optionaler Armteilkissen

Frame: Metal Black Grey or Bronze with belted frame	Gestell: Metall Black Grey oder Bronze mit begurtetem Rahmen
Shell: Saddle leather colour Black or Sand	Schale: Kernleder Farbe Schwarz oder Sand
Cover: Fixed cover with piping	Bezug: Fixbezug mit Keder
Piping: Same as cover	Keder: Wie Bezug

See PP. 47, 105

## FLEDERMAUS

Josef Hoffmann (1907)  
Recreation



Vienna's legendary Cabaret Fledermaus venue opened in 1907. The interior design, posters and postcards for the performances were created by artists from the Wiener Werkstätte design collective. The bentwood chairs and tables for this one-time hub of social life in Vienna all bear the inimitable hallmarks of a Josef Hoffmann design.

1907 eröffnete das legendäre Cabaret Fledermaus in Wien. Innenausstattung, Plakate und Postkarten der Aufführungen wurden von Künstlern der Wiener Werkstätte gestaltet. Die Bugholzstühle und Tische für diesen einstigen Fixpunkt des Wiener Gesellschaftslebens tragen die unverwechselbare Handschrift Josef Hoffmanns.

Chair Stuhl

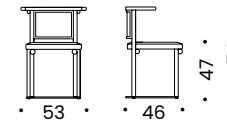

Item Nr. 8412

Frame: Beech solid Black	Gestell: Buche massiv Schwarz
Cover: Fixed cover	Bezug: Fixbezug

See PP. 15, 37

# JOSEPH CLUB CHAIR

Philippe Nigro (2024)



The soft, smoothly upholstered seat and backrest are protectively enclosed by a quilted upholstered shell, which also forms the armrests. The gridded quilting – redolent of the goldsmithery that came out of the Secession movement – adds a decorative element while defining the piece's proportions.

Die softe, glatt gepolsterte Sitz- und Lehnlfläche wird schützend von einer gesteppt gepolsterten Formschale umfasst, die zugleich die Armteile bildet. Die gitterförmige Steppung entstand in Anlehnung an Goldschmiedeobjekte der Secession und ist dekorativ und proportionsgebend zugleich.

Chair Stuhl

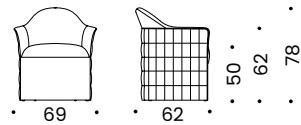

Item Nr. 27812

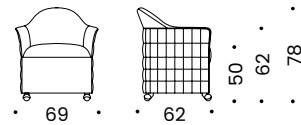

Item Nr. 27813

Feet: Recessed castors, Castors in black- or chrome colour

Cover: Fixed cover with piping on the shell, unicolour or multicolour

Piping: Same as shell

Füße: Versenkte Rollen, Sichertrollen in Schwarz- oder Chromfarbe

Bezug: Fixbezug mit Keder auf der Schale, einfarbig oder mehrfarbig

Keder: Wie Schale

See PP. 38, 39

# LESLIE

Soda Designers (2011)



The dining chair by Soda Designers puts a new slant on traditional deep-buttoned upholstery. The signature design element is the soft mat that seems to lie on the chair though in reality it is permanently connected to it.

Der neue Esszimmerstuhl von Soda Designers spielt mit der sehr klassischen Polstermöbel-technik der Knopfheftung. Das entscheidende und unverwechselbare Element ist eine weiche Matte, die auf dem Stuhl aufzuliegen scheint, aber dennoch fest mit ihm verbunden ist.

Legs, Armrests: Beech solid Black, Oak solid or Walnut solid, Upper armrests: Leather-covered

Cover: Fixed with flat piping (plain/stitched), tacked buttons (stitched) Flat piping: Same as cover

Beine, Armteile: Buche massiv Schwarz, Eiche massiv oder Nuss massiv, Armteile Oberteil: Lederbezogen

Bezug: Fixbezug mit Biese (glatt/geheftet), Knopfheftung (geheftet)

Biese: Wie Bezug

Chair Stuhl



Chair Stuhl

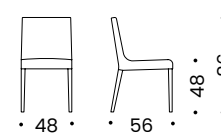

Item Nr. 20863

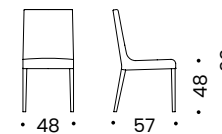

Item Nr. 24363

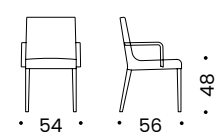

Item Nr. 20864

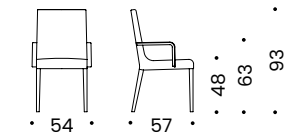

Item Nr. 24364

Chair Stuhl

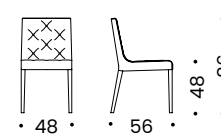

Item Nr. 20883

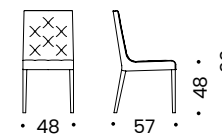

Item Nr. 24383

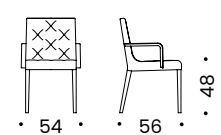

Item Nr. 20884

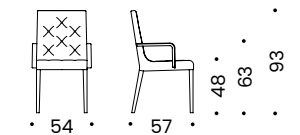

Item Nr. 24384

See P. 60



# MERWYN

Sebastian Herkner (2018)



Merwyn is quite a standout chair – it works individually as an object, juxtaposed with a secretary or dressing table, but also comes into its own when appearing in groups.

Merwyn ist ein ganz herausragender Stuhl – er funktioniert einzeln als Objekt, einem Sekretär oder einem Schminktisch zur Seite gestellt, kommt aber auch besonders zur Geltung, wenn er in Gruppen auftritt.

Legs: Beech solid Black, Wittmann standard RAL colours, Oak solid, Black Grey, Brass Satin Matt, Soft Copper, Aluminium polished  
Cover: Seat/backrest fixed (seat with piping), armrest fixed leather  
Piping: Same as cover/armrest shell or Wittmann Color leather standard colours

Beine: Buche massiv Schwarz, Wittmann Standard RAL Farben, Eiche massiv, Black Grey, Messing Satin Matt, Soft Copper, Aluminium poliert  
Bezug: Sitz/Lehne Fixbezug (Sitz mit Keder), Armteilschale Fixbezug in Leder  
Keder: Wie Bezug, wie Armteilschale oder Wittmann Color Leder Standardfarben

Chair Stuhl



Chair Stuhl

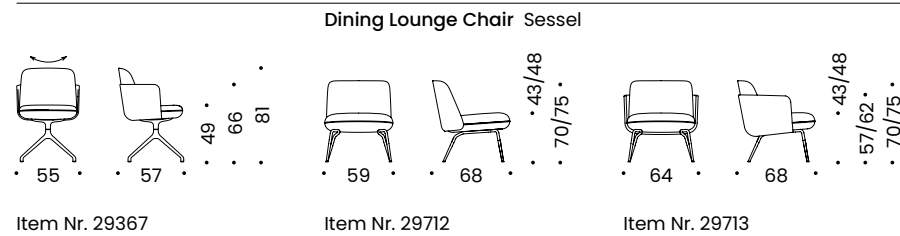
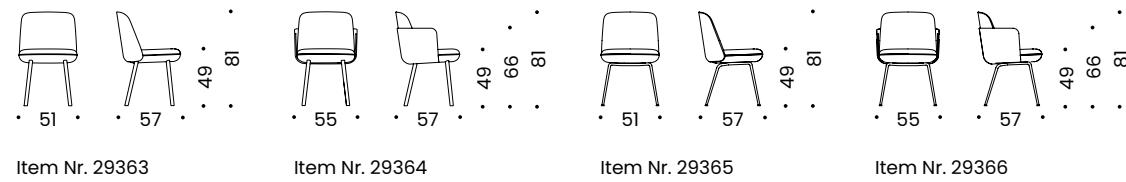

See PP. 41, 62

# MONO

Marco Dessí (2015)



The Mono is a design full of tension between lightness and energy, calm and dynamic. The inner values guarantee maximum seating comfort.

Der Mono ist ein Entwurf voller Spannung zwischen Leichtigkeit und Energie, Ruhe und Dynamik. Die inneren Werte garantieren ein Höchstmaß an Sitzkomfort.

Chair Stuhl

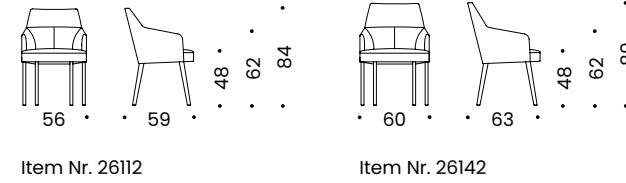

Legs: Beech solid Black, Wittmann standard RAL colours, Oak solid or Walnut solid  
Cover: Fixed cover  
Beine: Buche massiv Schwarz, Wittmann Standard RAL Farben, Eiche massiv oder Nuss massiv  
Bezug: Fixbezug

See PP. 49, 70

# MORTON

Sebastian Herkner (2022/2024)



Morton is a statement – a deft blend of elegant upholstered chair and armchair that holds its own both at a dining table or in a boardroom.

Morton ist ein Statement – eine gekonnte Mischung aus elegantem Polsterstuhl und Armlehnstuhl, der sowohl am Esstisch als auch am Konferenztisch besteht.

Cover: Fixed cover with piping	Bezug: Fixbezug mit Keder
Seat and lower section of backrest can be covered in contrast to the upper backrest	Sitz und Rückenunterteil in Kontrast zu oberem Rückenpolster möglich
Seat/armrest piping: standard: same as cover; without surcharge: same as seat, same as backrest or Wittmann Color leather standard colours	Keder Sitz/Lehne: Standard: wie Bezug; ohne Aufpreis: wie Sitz, wie Rücken oder Wittmann Color Leder Standardfarben
Legs: Ash solid Black, Metal Black Grey, Metal Black Grey with swivel mechanism and automatic return; For surcharge: Walnut solid	Beine: Esche massiv Schwarz, Metall Black Grey, Metall Black Grey mit Drehmechanismus und Rückholautomatik; Gegen Aufpreis: Nuss massiv

# MORTON FD

Sebastian Herkner (2024)



In his Morton series, Sebastian Herkner playfully continues the story of remarkable seating furniture while proving how even supposedly predetermined forms can always be rethought. Morton is a statement of design and craftsmanship. The fine dining chair, featuring a larger seat, is synonymous with casual, extraordinary seating comfort.

Mit seiner Serie Morton erzählt Sebastian Herkner die Geschichte bemerkenswerter Sitzmöbel spielerisch weiter und beweist, dass sich auch vermeintlich festgelegte Formen immer wieder neu denken lassen. Morton ist ein gestalterisches und handwerkliches Statement. Der Fine Dining Stuhl mit seinem großzügigen Plus an Sitzfläche steht für zwanglosen, außerordentlichen Sitzkomfort.

Cover: Fixed cover with piping	Bezug: Fixbezug mit Keder
Seat and lower section of backrest can be covered in contrast to the upper backrest	Sitz und Rückenunterteil in Kontrast zu oberem Rückenpolster möglich
Seat/armrest piping: standard: same as cover; without surcharge: same as seat, same as backrest or Wittmann Color leather standard colours	Keder Sitz/Lehne: Standard: wie Bezug; ohne Aufpreis: wie Sitz, wie Rücken oder Wittmann Color Leder Standardfarben
Legs: Ash solid Black, Metal Black Grey, Metal Black Grey with swivel mechanism and automatic return; For surcharge: Walnut solid	Beine: Esche massiv Schwarz, Metall Black Grey, Metall Black Grey mit Drehmechanismus und Rückholautomatik; Gegen Aufpreis: Nuss massiv

Chair Stuhl



Chair Stuhl

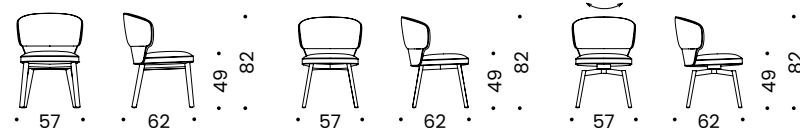

Item Nr. 22194

Item Nr. 22195

Item Nr. 22196

See P. 69

Fine Dining Chair Stuhl



Fine Dining Chair Stuhl

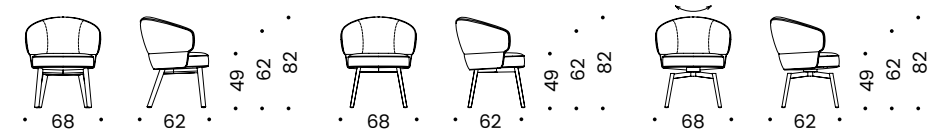

Item Nr. 22164

Item Nr. 22165

Item Nr. 22166

See P. 66

# NILS

Soda Designers (2014)



Slender, subtle, elegant and, despite its almost dainty lines, extremely inviting: Nils perfectly illustrates how minimal dimensions can create maximum comfort. In a dining table setting, Nils is adaptable and understated – attributes that lend this distinctive chair a wonderful timelessness.

Schlank, zart, elegant und trotz fragiler Linien enorm behaglich: Nils verdeutlicht perfekt, dass auch in minimalen Maßen maximaler Komfort stecken kann. Am Esstisch zeigt sich Nils anpassungsfähig und zurückhaltend – Attribute, die dem aparten Stuhl eine wunderbare Zeitlosigkeit verleihen.

Chair Stuhl

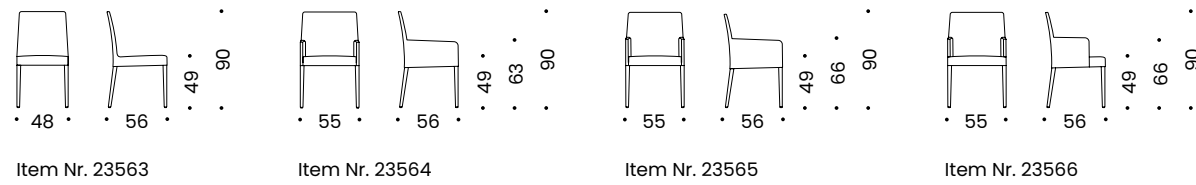

Item Nr. 23563

Item Nr. 23564

Item Nr. 23565

Item Nr. 23566

Legs: Beech solid  
Black, Wittmann  
standard RAL  
colours, Oak solid or  
Walnut solid  
Cover: Fixed cover  
or removable fabric  
cover

Beine: Buche massiv  
Schwarz, Wittmann  
Standard RAL  
Farben, Eiche massiv  
oder Nuss massiv  
Bezug: Fixbezug  
oder Stoffbezug  
abnehmbar

# PARADISE BIRD

Luca Nichetto (2021)



The light and airy metal structure of the Paradise Bird dining chair emphasises a bold character that merges elegance with structure. With such seamless juxtaposition of contrasting materials and forms, quality and stability are highlighted in a particularly welcoming and warm way.

Die luftige Metallstruktur des Paradise Bird Stuhls unterstreicht einen kühnen Charakter, der Eleganz und Struktur miteinander verbindet. Mit einem solchen nahtlosen Nebeneinander von kontrastierenden Materialien und Formen werden Qualität und Stabilität auf besonders einladende Weise hervorgehoben.

Chair Stuhl

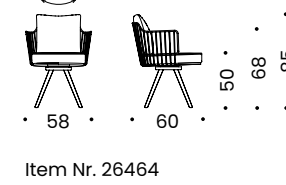

Item Nr. 26464

Frame, Legs: Metal  
Black Grey, Brass  
Satin Matt or Soft  
Copper  
Cover: Fixed cover  
with piping, cushion  
removable  
Piping: Same as  
cover or Wittmann  
Color leather  
standard colours

Gestell, Beine: Metall  
Black Grey Messing  
Satin Matt oder Soft  
Copper  
Bezug: Fixbezug mit  
Keder, Kissenbezug  
abnehmbar  
Keder: Wie Bezug  
oder Wittmann  
Color Leder  
Standardfarben

## SEDAN

Jan Armgardt (2013)



The Sedan Chair are marked by a striking back with an almost three-dimensional effect and elaborate decorative piping. The latter offers yet further proof of the skills of Wittmann's craftsmen.

Der Sedan-Stuhl zeichnet sich durch eine markante, fast dreidimensional wirkende Rückseite sowie aufwendige Kederführung aus. Letztere stellt auch ein sichtbares Zeichen für das Können der Wittmann-Handwerker dar.

Chair Stuhl

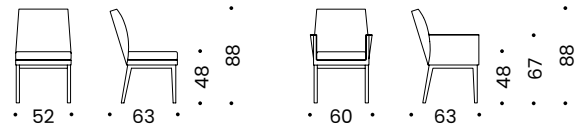

Item Nr. 11063

Item Nr. 11064

Legs: Beech solid Black, Wittmann standard RAL colours, Oak solid or Walnut solid

Cover: Fixed with flat piping

Flat piping: Same as cover (unicoloured) or Wittmann Color leather standard colours

Beine: Buche massiv Schwarz, Wittmann Standard RAL Farben, Eiche massiv oder Nuss massiv

Bezug: Fixbezug mit Biese

Biese: Wie Bezug (einfärbig) oder Wittmann Color Leder Standardfarben

## TOGA

Jan Armgardt (2003)



The characteristic design language characterizes this upholstered chair. The sophisticated design with curved shapes and the outstanding seating comfort allows the chair to be used in a variety of ways in both residential and contract settings.

Die charakteristische Formensprache prägt diesen Polsterstuhl. Das anspruchsvolle Design mit geschwungenen Formen und der herausragende Sitzkomfort ermöglichen eine vielfältige Verwendung des Stuhls im Wohn- und Objektbereich.

Chair Stuhl

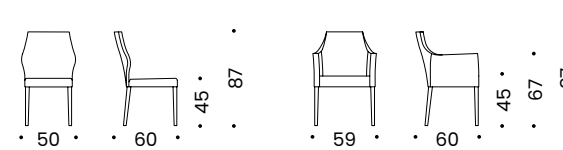

Item Nr. 22663

Item Nr. 22664

Legs: Beech solid Black or Wittmann standard RAL colours

Cover: Fixed cover with zip on rear side

Beine: Buche massiv Schwarz oder Wittmann Standard RAL Farben

Bezug: Fixbezug mit Zipp auf der Hinterseite



Eclectic, exciting, Mediterranean Baroque – and yet wonderfully timeless. These are the characteristics that define the eye-catching style brought into being by the playful collaboration between Spanish artist and designer Jaime Hayon and Wittmann.

Eklektisch, spannend, mediterran-barock und dennoch herrlich zeitlos. Mit diesen Attributen definiert sich der unverwechselbare Stil, den der hyperkreative spanische Künstler-Designer Jaime Hayon und Wittmann in einer spielerischen Zusammenarbeit erschaffen haben.

Fine Dining Chair Stuhl



Fine Dining Chair Stuhl

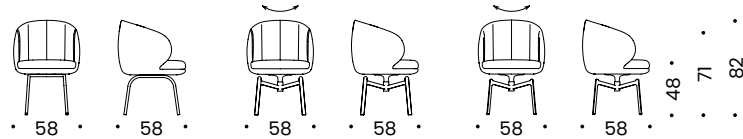

Item Nr. 25663

Item Nr. 25664

Item Nr. 25665

Legs: Metal Black Grey, Brass Satin Matt, Foot sleeves: Beech solid Black, Wittmann standard RAL colours, Oak solid or Walnut solid  
Cover: Stitched fixed cover with seams

Beine: Metall Black Grey, Messing Satin Matt, Fußhülsen: Buche massiv Schwarz, Wittmann Standard RAL Farben, Eiche massiv oder Nuss massiv  
Bezug: Gestepppter Fixbezug mit Steppnaht

See PP. 33, 76, 103

# BARSTOOLS



LucidiPevere and Wittmann share a passion for craftsmanship. Added to this is the urge not to take design boundaries for granted, but to always find new ways to implement exciting forms. With Carinzia, for example, they succeed in accommodating the greatest possible comfort in a small space.

LucidiPevere und Wittmann verbindet die Leidenschaft für Handwerk. Hinzu kommt der Drang, gestalterische Grenzen nicht als gegeben hin zu nehmen, sondern immer neue Wege zur Umsetzung spannender Formen zu finden. So gelingt es bei Carinzia, auf kleinem Raum größtmöglichen Komfort unterzubringen.

Barstool Barstuhl

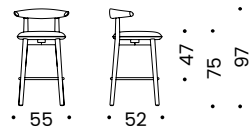

Item Nr. 28165



The Leslie bar stool is the logical progression of the highly successful seating programme of the same name, with all the corresponding options and advantages – namely the exceptional comfort of the upholstery as well as a beautifully crafted seat and backrest available in a choice of smooth or deep buttoned finish.

Der Barstuhl ist die logische Ergänzung des überaus erfolgreichen Sitzmöbelprogrammes Leslie und übernimmt daraus alle Möglichkeiten und Vorteile: den hochwertigen Komfortaufbau im Sitz und die handwerklich wunderschön gearbeitete, glatt oder geheftet ausgeführte Sitz- und Rückenfläche.

Barstool Barstuhl

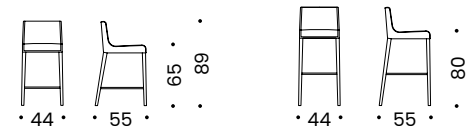

Item Nr. 20865

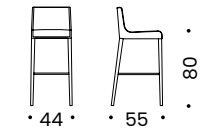

Item Nr. 20866

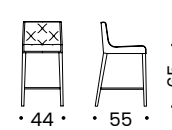

Item Nr. 20885

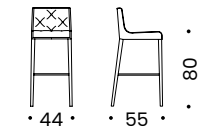

Item Nr. 20886

Frame: Ash solid Black or Wittmann standard RAL colours, Foot Ring: Metal Black Grey  
Cover: Fixed cover with piping  
Piping: Same as cover

Gestell: Esche massiv Schwarz oder Wittmann Standard RAL Farben, Fußring: Metall Black Grey  
Bezug: Fixbezug mit Keder  
Keder: Wie Bezug

Legs: Beech solid Black with Metal Black Grey foot ring, Oak solid or Walnut solid

Beine: Buche massiv Schwarz mit Metall Black Grey Fußring, Eiche massiv oder Nuss massiv

Cover: Fixed with flat piping (plain/stitched), tacked buttons (stitched)  
Flat piping: Same as cover

Bezug: Fixbezug mit Biese (glatt/geheftet), Knopfheftung (geheftet)  
Biese: Wie Bezug



With Merwyn, Sebastian Herkner completed Wittmann's task in perfection: Objective was to combine high seating comfort with an optical lightness, as well as to invoke Wittmann's unique craftsmanship.

Mit Merwyn hat Sebastian Herkner die von Wittmann gestellte Designaufgabe perfekt umgesetzt: Gefragt war hoher Sitzkomfort bei optischer Leichtigkeit sowie das Zitieren der einzigartigen handwerklichen Kompetenz der Wittmann Möbelwerkstätten.

Barstool Barstuhl

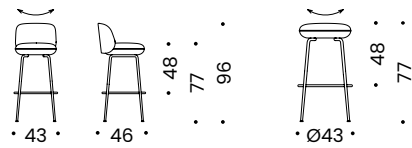

Item Nr. 29368

Item Nr. 29369

Legs: Metal Black  
Grey, Brass Satin  
Matt or Soft Copper

Cover: Seat/  
backrest fixed  
(seat with piping),  
armrest fixed leather

Piping: Same as  
cover, same as  
armrest shell or  
Wittmann Color  
leather standard  
colours

Beine: Metall Black  
Grey, Messing Satin  
Matt oder Soft  
Copper

Bezug: Sitz/  
Lehne Fixbezug  
(Sitz mit Keder),  
Armteilschale  
Fixbezug in Leder

Keder: Wie Bezug,  
wie Armteilschale  
oder Wittmann  
Color Leder  
Standardfarben

# DINING SOFAS



With Merwyn, Sebastian Herkner completed Wittmann's task in perfection: Objective was to combine high seating comfort with an optical lightness, as well as to invoke Wittmann's unique craftsmanship.

Mit Merwyn hat Sebastian Herkner die von Wittmann gestellte Designaufgabe perfekt umgesetzt: Gefragt war hoher Sitzkomfort bei optischer Leichtigkeit sowie das Zitieren der einzigartigen handwerklichen Kompetenz der Wittmann Möbelwerkstätten.

Dining Sofa

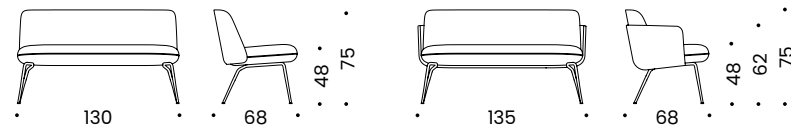

Item Nr. 29720

Item Nr. 29725

Legs: Metal Black Grey, Brass Satin Matt or Soft Copper

Cover: Seat/backrest fixed (seat with piping), armrest fixed leather

Piping: Same as cover/armrest shell or Wittmann Color leather standard colours

Beine: Metall Black Grey, Messing Satin Matt oder Soft Copper

Bezug: Sitz/Lehne Fixbezug (Sitz mit Keder), Armteilschale Fixbezug in Leder

Keder: Wie Bezug, wie Armteilschale oder Wittmann Color Leder Standardfarben



The Odeon dining sofa is a phenomenon: a proven great both in sociable home settings and in sensational custom dimensions for contract use. This upholstered bench has all the properties that good seating calls for: maximum comfort, perfect proportions, ideal ergonomics and a striking design.

Das Odeon Dining Sofa ist ein Phänomen: bewährt an geselligen Tischen zu Hause, eingesetzt in sagenhaften Sondermaßen im Objektbereich. Die gepolsterte Bank hat eben alle Eigenschaften, die gutes Sitzen braucht: höchsten Komfort, stimmige Proportionen, perfekte Ergonomie und markantes Design.

Dining Sofa

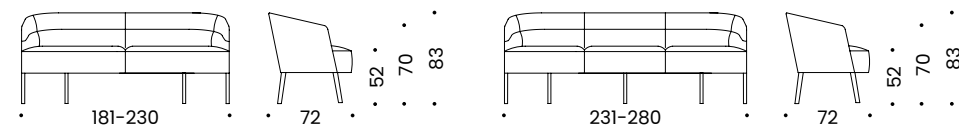

Item Nr. 25325

Item Nr. 25330

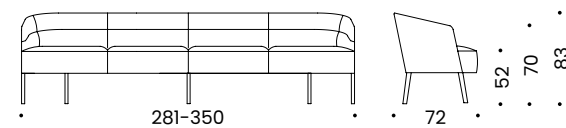

Item Nr. 25335

Legs: Beech solid Black, Wittmann standard RAL colours or Walnut solid

Cover: Fixed cover with piping

Beine: Buche massiv Schwarz, Wittmann Standard RAL Farben oder Nuss massiv

Bezug: Fixbezug mit Keder



# BENCHES

## ADAGIO

Note (2023)



In the world of music, the term adagio dictates that a piece should be played at a slow and leisurely pace. And it is this sense of serenity that inspired the designers at NOTE to create a series of benches and poufs that exude a relaxed appearance and sense of fluidity.

Die Bezeichnung adagio verlangt in der Musik ein ruhiges, sehr langsames Tempo. Eine Gelassenheit, die die Designer von NOTE zu einer Serie an fließend geformten, entspannt auftretenden Sitzbänken und Poufs inspiriert hat.

Bench Bank



Bench Bank

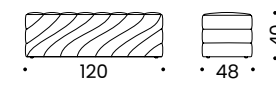

Item Nr. 27404

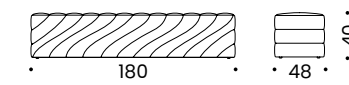

Item Nr. 27405

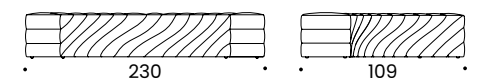

Item Nr. 27406

Feet: Black plastic feet	Füße: Schwarze Kunststofffüße
Seat height: 40cm or 43cm	Sitzhöhe: 40cm oder 43cm
Cover: Fixed cover in fabric with stitched seams	Bezug: Fixbezug in Stoff mit Steppnaht

See PP. 93, 94, 107



Eclectic, exciting, Mediterranean Baroque – and yet wonderfully timeless. These are the characteristics that define the eye-catching style brought into being by the playful collaboration between Spanish artist and designer Jaime Hayon and Wittmann.

Eklektisch, spannend, mediterran-barock und dennoch herrlich zeitlos. Mit diesen Attributen definiert sich der unverwechselbare Stil, den der hyperkreative spanische Künstler-Designer Jaime Hayon und Wittmann in einer spielerischen Zusammenarbeit erschaffen haben.

Bench Bank

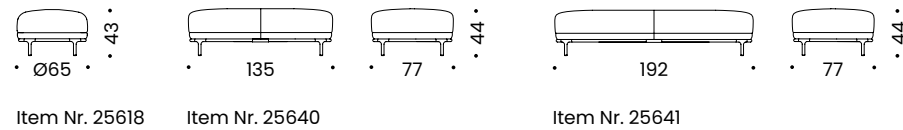

Item Nr. 25618

Item Nr. 25640

Item Nr. 25641

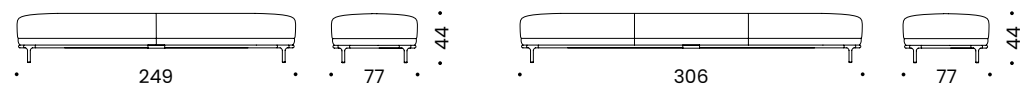

Item Nr. 25642

Item Nr. 25643

Legs: Metal Bronze, Black Grey, Chrome, Black Chrome or 24k Gold plated

Seat height: 44cm (Legs height -2cm, +3cm, +4cm or +5cm)

Cover: Fixed cover

Beine: Metall Bronze, Black Grey, Chrom, Schwarzchrom oder 24k vergoldet

Sitzhöhe: 44cm (Beinhöhe -2cm, +3cm, +4cm oder +5cm)

Bezug: Fixbezug

See P. 76

# POUFS & STOOLS

# ADAGIO

Note (2023)



In the world of music, the term **adagio** dictates that a piece should be played at a slow and leisurely pace. And it is this sense of serenity that inspired the designers at Note to create a series of benches and poufs that exude a relaxed appearance and sense of fluidity.

Die Bezeichnung **adagio** verlangt in der Musik ein ruhevolles, sehr langsames Tempo. Eine Gelassenheit, die die Designer von Note zu einer Serie an fließend geformten, entspannt auftretenden Sitzbänken und Poufs inspiriert hat.

Pouf & Stool Pouf & Hocker



Pouf & Stool Pouf & Hocker

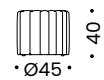

Item Nr. 27401

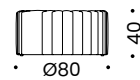

Item Nr. 27402

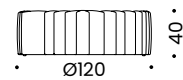

Item Nr. 27403

**Feet:** Black plastic feet  
**Cover:** Fabric stitched and fixed with seams, leather fixed with piping  
**Piping:** Same as leather cover

**Füße:** Schwarze Kunststofffüße mit Filzgleiter  
**Bezug:** Stoff gesteppter Fixbezug und mit Steppnaht, Leder Fixbezug mit Keder  
**Keder:** Wie Lederbezug

See PP. 32, 92, 94

# AURA



Aura is Paolo Piva's signature design for Wittmann. Introduced in 1983, this seating furniture is the very definition of a versatile model that fits any setting, thanks to its beautifully balanced proportions and unmistakable shape.

Aura ist Paolo Pivas Signature Entwurf für Wittmann. Das 1983 vorgestellte Sitzmöbel ist der Inbegriff eines vielseitigen Modells, das dank seiner ausgewogenen Proportionen und seiner unverwechselbaren Form in jede Umgebung passt.

Paolo Piva (1983)

Pouf & Stool Pouf & Hocker

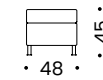

Item Nr. 1717

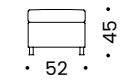

Item Nr. 1747

**Legs:** Beech solid Black, Wittmann standard RAL colours or chrome sleeves  
**Cover:** Fixed with piping and zipper or removable fabric cover  
**Piping:** Same as cover or Wittmann Color leather standard colours

**Beine:** Buche massiv Schwarz, Wittmann Standard RAL Farben oder Chromhülsen  
**Bezug:** Fixbezug mit Keder und Zipp, Stoffbezug abnehmbar  
**Keder:** Wie Bezug oder Wittmann Color Leder Standardfarben

# BONNIE



The Bonnie is characterised by subtle stitching. A pleasant piece of furniture that guarantees relaxation with the matching high-back chair.

Der Bonnie ist geprägt durch eine subtile Nahtführung. Ein sympathisches Möbel, das mit dem dazugehörigen Hochlehner Entspannung garantiert.

Polka (2011)

Pouf & Stool Pouf & Hocker

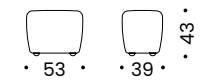

Item Nr. 21617

**Feet:** Beech solid Black  
**Cover:** Fixed cover

**Füße:** Buche massiv Schwarz  
**Bezug:** Fixbezug

See P. 20

## CONSTANZE ¾



The term "timeless" applies to this design from 1960 like few others. The models were reissued by Wittmann with uncompromising attention to detail to ensure that all their striking design features were retained.

Das Attribut „zeitlos“ trifft auf den Entwurf aus dem Jahr 1960 zu, wie auf wenig andere Designs. Die Modelle werden von Wittmann in kompromissloser Detailgenauigkeit mit all ihren markanten Gestaltungsmerkmalen reeditiert.

See P. 91

Johannes Spalt (1960)  
Re-Edition

Pouf & Stool Pouf & Hocker

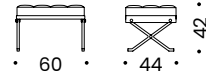

Item Nr. 1117

Legs: Chrome, Black Chrome

Cover: Fixed cover with button-tacking and piping

Piping: Same as cover

Beine: Chrom, Schwarzchrom

Bezug: Fixbezug mit Knopfheftung und Keder

Keder: Wie Bezug

## CONTESSA 1956



This well-proportioned stool from the Contessa 1956 mid-century series stands on delicate metal legs. A small, compact piece that also holds its own independently of an ensemble that includes the Contessa armchair and table.

Wohlproportioniert steht der Hocker aus der Mid-Century Serie Contessa 1956 auf seinen zarten Metallbeinen. Ein kleines, kompaktes Möbelstück, das auch abseits der möglichen Gruppierung mit Hochlehner und Tisch seinen Platz behauptet.

See P. 23

Wittmann Workshop (2020)

Pouf & Stool Pouf & Hocker



Item Nr. 26517

Legs: Metal, Black Grey

Cover: Fixed cover with piping

Piping: Same as cover or Wittmann Color leather standard colours

Beine: Metall, Black Grey

Bezug: Fixbezug mit Keder

Keder: Wie Bezug oder Wittmann Color Leder Standardfarben

## JOLLY



Jolly an item of furniture that promises stability and security. Jan Armgardt has successfully united these qualities in a slim and light, contemporary and harmonious form.

Jolly einem Möbel, das Beständigkeit und Geborgenheit verspricht. Jan Armgardt ist es gelungen, diese Qualitäten in eine geschmeidige und leicht wirkende, zeitgemäße und harmonische Form zu bringen.

Jan Armgardt (2006)

Pouf & Stool Pouf & Hocker

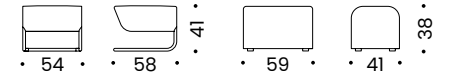

Item Nr. 18813

Item Nr. 18816

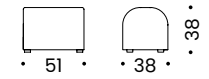

Item Nr. 18817

Legs: Black plastic, Cantilever: Chrome or Metal Black Grey

Cover: Fixed cover

Beine: Kunststoff Schwarz, Freischwinger: Chrom oder Metall Black Grey

Bezug: Fixbezug

## MILES LOUNGE



Soft, round, inviting, protective. Many attributes can be ascribed to the Miles series. They add refinement to homes, hotel lounge areas, meeting corners in offices and reception areas in stores to prove the ultimate in aesthetics, comfort and finish.

Weich, rund, einladend, schützend. Viele Attribute lassen sich der Serie Miles zuschreiben. Sie veredeln das Zuhause, den Lounge Bereich im Hotel, die Besprechungsecke im Büro, den Empfangsbereich im Shop und erfüllen dabei höchste Ansprüche an Ästhetik, Komfort und Verarbeitung.

Sebastian Herkner (2019)

Pouf & Stool Pouf & Hocker

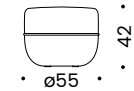

Item Nr. 29517

Feet: Black wooden base

Cover: Fixed cover with piping

Piping: Same as cover or Wittmann Color leather standard colours

Füße: Schwarze Holzplatte

Bezug: Fixbezug mit Keder

Keder: Wie Bezug oder Wittmann Color Leder Standardfarben

See PP. 56, 64, 71, 72, 107

## MONO



The Mono is a design full of tension between lightness and energy, calm and dynamic. The inner values guarantee maximum seating comfort.

Der Mono ist ein Entwurf voller Spannung zwischen Leichtigkeit und Energie, Ruhe und Dynamik. Die inneren Werte garantieren ein Höchstmaß an Sitzkomfort.

Marco Dessí (2015)

Pouf & Stool Pouf & Hocker

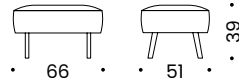

Item Nr. 24617

Legs: Beech solid Black, Wittmann standard RAL colours or Walnut solid  
Cover: Fixed cover

Beine: Buche massiv Schwarz, Wittmann Standard RAL Farben oder Nuss massiv  
Bezug: Fixbezug

## PARADISE BIRD



Paradise Bird manifests an exciting interplay of freedom and retreat, openness and reassurance. The extravagant design effortlessly pairs noble elegance with functional flexibility, and refinement with sophisticated design.

Paradise Bird zeigt ein spannendes Zusammenspiel zwischen Freiheit und Rückzug, Offenheit und Geborgenheit. Ungezwungen verbindet das extravagante Design noble Eleganz mit funktionaler Flexibilität und Raffinesse mit formal anspruchsvoller Gestaltung.

Luca Nichetto (2020)

Pouf & Stool Pouf & Hocker

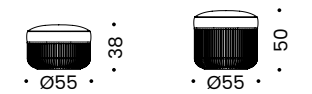

Item Nr. 26417

Item Nr. 26419

Feet: Plastic feet with felt gliders	Füße: Kunststofffüße mit Filzgleitern
Frame, base ring: Metal Black Grey, Brass Satin Matt or Soft Copper	Gestell, Basiring: Metall Black Grey, Messing Satin Matt oder Soft Copper
Cover: Seat fixed with piping (cushion removable, same as seat)	Bezug: Sitz Fixbezug mit Keder (Kissenbezug abnehmbar, wie Sitz)
Piping: Same as cover or Wittmann Color leather standard colours	Keder: Wie Bezug oder Wittmann Color Leder Standardfarben
Fullback piping: Same as cover or piping on shell same as seat	Fullback Keder: Wie Bezug oder Keder auf Schale wie Sitz

## OYSTER



Traditional craftsmanship, precision work and a passion for quality are the hallmarks of Oyster. Beneath the flawless surface lies first-class comfort. The characteristic quilting conjures up nostalgia-inducing associations with classic car seats as well as the elegant lines of a seashell.

In Oyster manifestieren sich Handwerkstradition, Präzisionsarbeit und Qualitätsenthusiasmus. Unter der makellosen Oberfläche steckt erstklassiger Komfort. Die charakteristische Steppung lässt nostalgische Vergleiche mit den Sitzbänken von Autoklassikern ebenso zu, wie den Gedanken an die eleganten Schale einer Muschel.

Jörg Boner (2014)

Pouf & Stool Pouf & Hocker

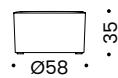

Item Nr. 23717

Cover: Fixed cover with stitched seams

Bezug: Fixbezug mit Steppnaht

## VUELTA



Eclectic, exciting, Mediterranean Baroque – and yet wonderfully timeless. These are the characteristics that define the eye-catching style brought into being by the playful collaboration between Spanish artist and designer Jaime Hayon and Wittmann.

Eklektisch, spannend, mediterran-barock und dennoch herrlich zeitlos. Mit diesen Attributen definiert sich der unverwechselbare Stil, den der hyperkreative spanische Künstler-Designer Jaime Hayon und Wittmann in einer spielerischen Zusammenarbeit erschaffen haben.

Jaime Hayon (2016)

Pouf & Stool Pouf & Hocker

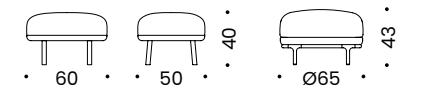

Item Nr. 25717

Item Nr. 25618

Legs: Beech solid Black or Beech solid stained to walnut  
Cover: Fixed cover

Beine: Buche massiv Schwarz oder Buche massiv zu Nuss gebeizt  
Bezug: Fixbezug

See P. 14

See PP. 76, 82

# DINING, BISTRO & COFFEE TABLES

# ANDES

Luca Nichetto (2020)



There are matching Andes tables to go with the Andes sofa collection. The bases are available in the same finishes as the sofas. The tabletops are available in either circular form or square with rounded corners and come in a range of materials.

Passend zur Andes Sofakollektion gibt es auch die Andes Tische. Die Untergestelle sind in den gleichen Ausführungen erhältlich wie die Sitzmöbel. Die Tischplatten gibt es rund oder quadratisch abgerundet in verschiedenen Materialvarianten.

## Coffee Table

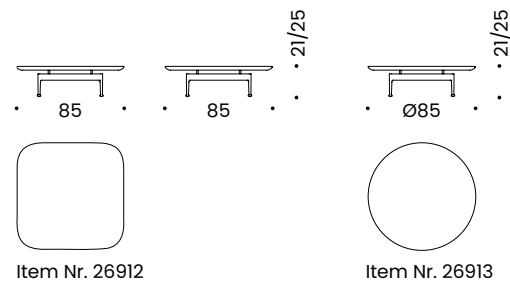

Legs: Metal Black  
Grey or Brass Satin  
Matt

Tabletop: Walnut  
vener or Marble  
Frappuccino

Beine: Metall Black  
Grey oder Messing  
Satin Matt

Tischplatte: Nuss  
furniert oder Marmor  
Frappuccino

See PP. 75, 89

# ANTILLES

Luca Nichetto (2020)



At the time of the Wiener Werkstätte around the 1900s, Josef Hoffmann designed extravagant brooches made in traditional craftsmanship. These colorful time-lessly beautiful jewelry inspired Luca Nichetto to create this extraordinary table collection.

Zur Zeit der Wiener Werkstätte um die 1900er Jahre entwarf Josef Hoffmann extravagante, in traditionellem Kunsthandwerk hergestellte Broschen. Diese bunten und zeitlos schönen Schmuckstücke inspirierten Luca Nichetto zu dieser außergewöhnlichen Tischkollektion.

## Dining Table

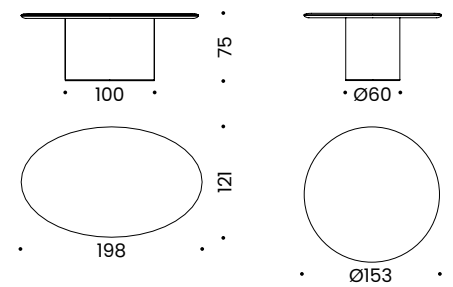

Item Nr. 26980

Item Nr. 26981

Base: Leather  
covered in Color  
Black

Tabletop: Marble  
Emperador Silver  
or Marble Carrara  
White

Sockel:  
Lederbezogen in  
Color Black

Tischplatte: Marmor  
Emperador Silver  
oder Marmor  
Carrara White

See PP. 66, 69

# BATON

Neri&Hu (2023)



The shapes of Baton feel very familiar. The collection is inspired by the zeitgeist of the Secessionist movement, a collective of painters, sculptors and designers who were committed to a forward-looking, international and inclusive view of art.

Die Formen von Baton wirken sehr vertraut. Die Kollektion ist vom Zeitgeist der Wiener Secession inspiriert, einer Bewegung von Malern, Bildhauern und Gestaltern, die sich einer zukunftsorientierten, internationalistischen und integrativen Sicht auf die Kunst verschrieben hatte.

Coffee Table

Bistro Table

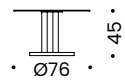

Item Nr. 24990

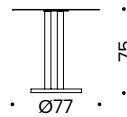

Item Nr. 24991

Frame, Tabletop:  
Metal Black Grey  
Columns: Leather-covered  
Base: Marble on black metal plate  
Variants: Base in Marble Nero Marquina with columns in Nappa Schwarz or Nappa Siena; Base in Marble Verde Guatemala with columns in Nappa Verde

Gestell, Tischplatte:  
Metall Black Grey  
Säule: Lederbezogen  
Sockel: Marmor auf schwarzer Metallplatte  
Varianten: Sockel in Marmor Nero Marquina mit Säulen in Nappa Schwarz oder Nappa Siena; Sockel in Marmor Verde Guatemala mit in Säulen Nappa Verde

# DD TABLE

Jaime Hayon (2016)



These tables bring refinement to any furnishings with their playful use of precious materials and the subtle break in the lines, which reminiscent of some of the designs of Josef Hoffmann.

Diese Tische veredeln jede Einrichtung, durch den spielerischen Umgang mit edlen Materialien und durch einen subtilen Bruch in der Linienführung, die an manche Entwürfe Josef Hoffmanns erinnert.

Side Table Beistelltisch



Item Nr. 25893

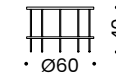

Item Nr. 25892

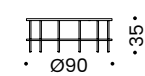

Item Nr. 25891

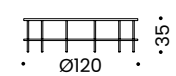

Item Nr. 25890

Tabletop: Marble Nero Marquina, Marble Frappuccino, Emperador Dark or Carrara White  
Lower tabletop: Leather covered in Color or Nappa  
Legs, columns: Metal Bronze, Black Grey, Brass Satin Matt, Chrome, Black Chrome or 24k Gold plated

Tischplatte: Marmor Nero Marquina, Marmor Frappuccino, Emperador Dark oder Carrara White  
Untere Tischplatte: Lederbezogen in Color oder Nappa  
Beine, Säule: Metall Bronze, Black Grey, Messing Satin Matt, Chrom, Schwarzchrom oder 24k vergoldet

See PP. 19, 25, 49, 68, 71, 102





Wittmann is a master at turning playful design ideas into unique pieces of furniture. Just like the other incredibly special members of the Merwyn family that stand in the space with poise and character.

Wittmann versteht es, aus verspielten Designideen einzigartige Möbelstücke zu machen. Wie die ganz besonderen Familienmitglieder der Merwyn Serie, die schick und charakterstark im Raum stehen.

Dining Table

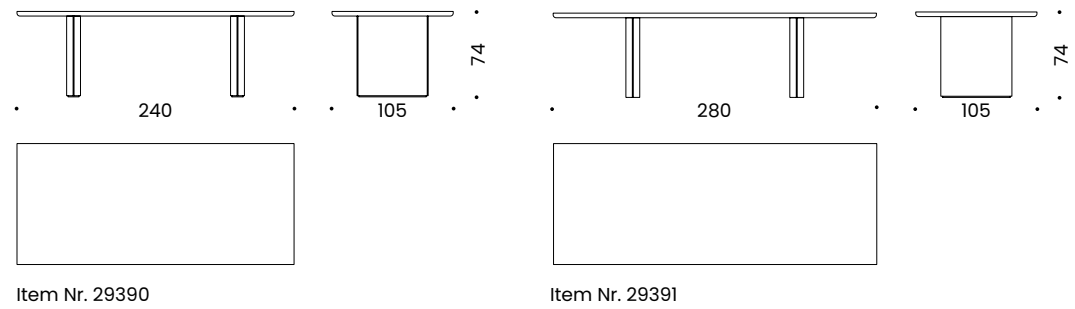

Item Nr. 29390

Item Nr. 29391

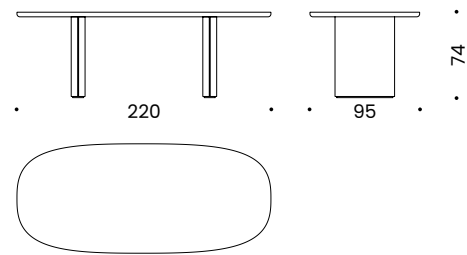

Item Nr. 29392

Frame: Metal Black Grey, Brass Satin Matt or Soft Copper  
 Gestell: Metall Black Grey oder Messing Satin Matt oder Soft Copper  
 Tabletop: Walnut veneer or Marble Frappuccino  
 Tischplatte: Nuss furniert oder Marmor Frappuccino

See PP. 33, 70, 103



What at first glance look like single-piece columns supporting the tabletop reveal themselves to be delicately bundled rods that form an ornamental whole.

Die auf den ersten Blick homogene Säule, die Tischplatte und Standplatte verbindet, besteht aus zarten, gebündelten Stäben, die sich zu einem ornamentalen Ganzen formen.

Coffee Table

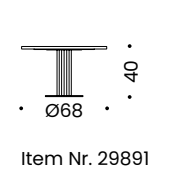

Item Nr. 29891

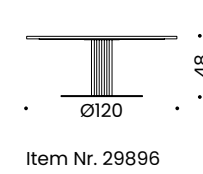

Item Nr. 29896

Small Table

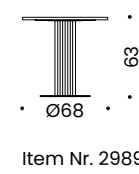

Item Nr. 29892

Large Table

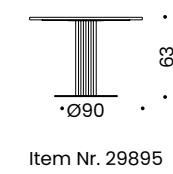

Item Nr. 29895

Bistro Table



Item Nr. 29893

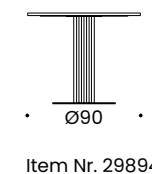

Item Nr. 29894

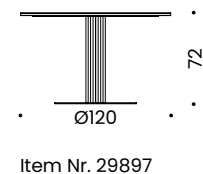

Item Nr. 29897

High Table

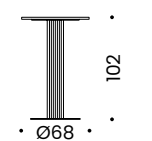

Item Nr. 29898

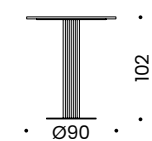

Item Nr. 29899

Feet: Black wooden base  
 Füße: Schwarze Holzplatte  
 Cover: Fixed cover with piping  
 Bezug: Fixbezug mit Keder  
 Piping: Same as cover or Wittmann Color leather standard colours  
 Keder: Wie Bezug oder Wittmann Color Leder Standardfarben

See PP. 61, 72, 74, 83



Paradise Bird is a collection of unusual pieces of furniture: it manifests an attitude to life, an exciting interplay of freedom and retreat, openness and reassurance. In balance between shape and essence, through a bold design that merges elegance and flexibility of sophistication.

Paradise Bird ist eine Kollektion außergewöhnlicher Möbel: In ihr manifestiert sich ein Lebensgefühl – ein spannendes Zusammenspiel zwischen Freiheit und Rückzug, Offenheit und Geborgenheit. Ungezwungen verbindet das extravagante Design noble Eleganz mit funktionaler Flexibilität und zeigt damit eine Raffinesse.

Coffee Table

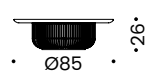

Item Nr. 26440



Item Nr. 26441

Feet: Plastic feet	Füße: Kunststofffüße
Cover: Fixed cover with piping	Bezug: Fixbezug mit Keder
Piping: Same as cover or Wittmann Color leather standard colours	Keder: Wie Bezug oder Wittmann Color Leder Standardfarben

# SIDE TABLES

# ACACIA

Luca Nichetto (2021)



This side table brings together form, material and finish to stunning effect. Acacia's formal language cites classical Viennese elegance, while the beautiful glass plinth has clear echoes of Murano glass artistry. A unique piece exuding handcraftsmanship influenced by Venice and Vienna.

Dieser Beistelltisch ist die schönste Verbindung von Form, Material und Verarbeitung. Die Formensprache von Acacia zitiert die klassische Wiener Eleganz, der wunderschöne Glassockel entspringt den Glasmanufakturen von Murano. Ein einzigartiges Objekt, Kunsthandwerk zwischen Wien und Venedig.

Side Table Beistelltisch

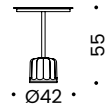

Item Nr. 26490

Frame: Metal Black Chrome, tray liner covered in black felt	Gestell: Metall Schwarzchrom, Tabletteinlage in schwarzen Filzstoff bezogen
Tabletop: Leather tray in Color or Nappa	Tischplatte: Ledertablett in Color oder Nappa
Base: Murano Glass Clear or Murano Glass Verde	Sockel: Murano Glas Clear oder Murano Glas Verde

See PP. 75, 84, 86, 106

# ANTILLES

Luca Nichetto (2020)



At the time of the Wiener Werkstätte around the 1900s, Josef Hoffmann designed extravagant brooches made in traditional craftsmanship. These colorful time – lessly beautiful jewelry inspired Luca Nichetto to create this extraordinary table collection.

Zur Zeit der Wiener Werkstätte um die 1900er Jahre entwarf Josef Hoffmann extravagante, in traditionellem Kunsthandwerk hergestellte Broschen. Diese bunten und zeitlos schönen Schmuckstücke inspirierten Luca Nichetto zu dieser außergewöhnlichen Tischkollektion.

Side Table Beistelltisch

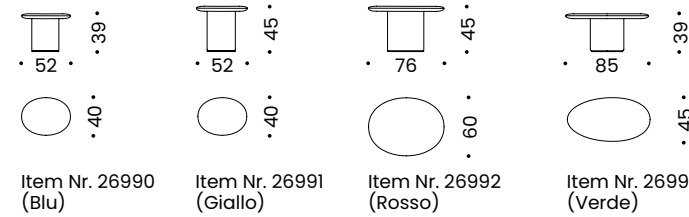

Base: Leather covered in Color Black	Sockel: Lederbezogen in Color Black
Tabletop: Granite Labrador Blue Pearl, Marble Giallo Reale, Marble Rosso Asiago, Marble Verde Guatemala	Tischplatte: Granit Labrador Blue Pearl, Marmor Giallo Reale, Marmor Rosso Asiago, Marmor Verde Guatemala

See PP. 85, 88

## CONTESSA 1956



The kidney-shaped table – redolent of the zeitgeist of the 1950s like virtually no other form – exhibits an asymmetrically curved top, and slender, angled legs. Decades after its introduction, Wittmann's take on the piece continues to draw admiration thanks to its elegant proportions and versatility: either as a handy side table as part of a group alongside the armchair of the same name from the series, or positioned on its own. A high-quality material from the here and now enhances the design of yesteryear: a silky matt Fenix tabletop makes it particularly pleasant to the touch.

Der Nierentisch – kaum eine Form steht so stark für den Zeitgeist der 1950er Jahre wie seine asymmetrisch geschwungene Platte und seine schmalen, schräg gestellten Beine. Der entsprechende Werksentwurf von Wittmann besticht auch Jahrzehnte nach seiner Einführung noch mit eleganten Proportionen und vielseitigen Einsatzmöglichkeiten: entweder als nützlicher Side Table in der Gruppe mit dem gleichnamigen Hochlehner der Serie oder solo. Ein hochwertiges Material aus dem Hier und Jetzt veredelt das Design von damals: Die seidig matte Fenix Tischplatte sorgt für eine besonders weiche Haptik.

Side Table Beistelltisch



Item Nr. 26590

Wittmann Workshop (2020)

See P. 23

## DETOUR



The design studio Nendo has framed Japanese aesthetics and Austrian design culture in a particularly compelling context. Inspired by one of the Wiener Werkstätte company's trademark decorative features – the inclusion of both linear geometrics and sweeping curves – the memorable contour of the Detour collection was born.

Das Designstudio Nendo setzte japanische Ästhetik und österreichische Gestaltungskultur in einen spannenden Kontext. Inspiriert von einem einzigartigen dekorativen Merkmal der Wiener Werkstätte – der Kombination von geometrischen Formen und extravaganten Kurven – entstand die einprägsame Kontur der Kollektion Detour.

See PP. 18, 26, 32, 93, 107

## GRAIN CUT TABLE



It is a sculpture, or a table – elaborately turned from a solid block of wood. As a side table, the Grain Cut Side Table can be placed wherever it is needed due to its flexible handles.

Es ist eine Skulptur, oder ein Tisch – aufwändig aus einem Massivholzblock gedreht. Als Beistelltisch lässt sich der Grain Cut Side Table dank der Griffe flexibel dort positionieren wo er benötigt wird.

See PP. 14, 22, 33, 64, 72, 79, 83, 102

Nendo (2023)

Side Table Beistelltisch

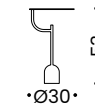

Item Nr. 26390

<b>Tabletop, Frame:</b> Metal Black Grey	Tischplatte, Gestell: Metall Black Grey
<b>Base:</b> Marble Nero Marquina on black metal plate with velvet pad	Sockel: Marmor Nero Marquina auf schwarzer Metallplatte mit Samtboden

Jaime Hayon (2016)

Side Table Beistelltisch

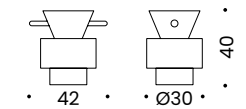

Item Nr. 25992

<b>Table:</b> Ash solid Black or Wittmann standard RAL colours	Tisch: Esche massiv Schwarz oder Wittmann Standard RAL Farben
--	---

## HELICE TABLE



A small table, so typically Hayon that we just had to smile. Space-saving, yet far from unassuming, this new accompaniment can be placed between two armchairs, to provide interlocutors with individual yet joined surfaces to rest items on.

Ein kleiner Tisch, so typisch Hayon dass er uns schmunzeln lässt. Platzsparend, aber alles andere als unauffällig, stellt sich dieser neue Begleiter zwischen zwei Sessel, bietet Gesprächspartnern individuelle und doch verbundene Abstellflächen.

Jaime Hayon (2016)

Side Table Beistelltisch

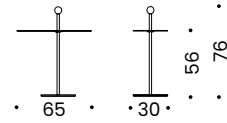

Item Nr. 24780

Frame: Metal Black Grey and 24k Gold plated ball

Tabletop: Metal Black Grey and fixed leather pad in Color or Nappa

Gestell: Metall Black Grey und 24k vergoldeter Kugel

Tischplatte: Metall Black Grey und fixierte Lederauflage in Color oder Nappa

See PP. 34, 65, 72

## MILES



What at first glance look like single-piece columns supporting the tabletop reveal themselves to be delicately bundled rods that form an ornamental whole.

Die auf den ersten Blick homogene Säule, die Tischplatte und Standplatte verbindet, besteht aus zarten, gebündelten Stäben, die sich zu einem ornamentalen Ganzen formen.

Sebastian Herkner (2018)

Side Table Beistelltisch

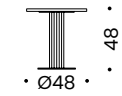

Item Nr. 29890

Base plate: Metal Black Grey or Brass Satin Matt

Columns: Metal Black Grey, Brass Satin Matt or leather covered in Color or Nappa

Tabletop: Oak solid, Marble Nero Marquina, White Carrara, Emperador Dark or Frappuccino

Bodenplatte: Metall Black Grey oder Messing Satin Matt

Säule: Metall Black Grey, Messing Satin Matt oder lederbezogen in Color oder Nappa

Tischplatte: Eiche massiv, Marmor Nero Marquina, White Carrara, Emperador Dark oder Frappuccino

See PP. 72, 74

## LEATHER SIDE TABLE



They look like mythical creatures in the room, standing confidently on three legs or one, next to a sofa and armchairs. They are also masterpieces of leather craftsmanship, with a soft leather covered body and noble marble cover plates.

Sie wirken wie Fabelwesen im Raum, stehen selbstbewusst drei- oder einbeinig neben Sofa und Sessel. Sie sind auch Meisterstücke des Sattlerhandwerks, mit weichem lederbezogenem Körper und edlen Marmor Deckplatten.

Jaime Hayon (2016)

Side Table Beistelltisch



Item Nr. 25990

Item Nr. 25991

Frame: Leather covered in Color or Nappa

Tabletop: Marble Nero Marquina, Marble Frappuccino, Emperador Dark or Carrara White

Gestell: Lederbezogen in Color oder Nappa

Tischplatte: Marmor Nero Marquina, Marmor Frappuccino, Emperador Dark oder Carrara White

See PP. 22, 81

## SATZTISCHE



Black, simple, practical, aesthetic: designed around 1900, the four differently sized nesting tables work both as practical stand-alone items of furniture and in concert as a collective. When positioned together as a single unit, they provide the perfect visual representation of one of Hoffmann's favorite motifs: the precisely executed square.

Schwarz, schlicht, praktisch, ästhetisch: Die vier unterschiedlich dimensionierten Tische, entworfen um 1900, wirken sowohl als handliche Einzelmöbel, wie auch im Kollektiv. Stehen sie als Einheit zusammen, zeigt sich ein Lieblingsmotiv Hoffmanns in überzeugender optischer Perfektion: das präzise Viereck.

Josef Hoffmann (1900) Recreation

Side Table Beistelltisch

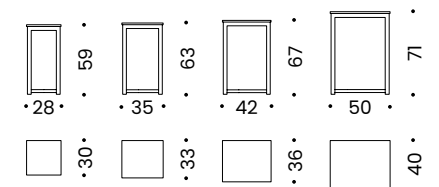

Item Nr. 8890

Frame: Ash solid Black

Tabletop: Ash Black veneer

Gestell: Esche massiv Schwarz

Tischplatte: Esche Schwarz furniert

See P. 99

## STICKS TABLE



Sticks Table expresses the high esteem that Hayon has for the era of the Wiener Werkstätte's heyday. Two perfectly round parts, connected by straight lines, which as a geometric element determine the design and also its function.

Sticks Table bringt Hayon's Wertschätzung der Epoche rund um die Wiener Werkstätte zum Ausdruck. Zwei perfekt runde Teile, verbunden durch gerade Linien, die als geometrisches Element den Entwurf und auch seine Funktion bestimmen.

See PP. 24, 30

Jaime Hayon (2016)

Side Table Beistelltisch

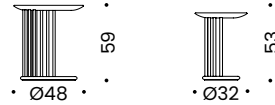

Item Nr. 24781

Item Nr. 24782

Table: Ash solid Black or Wittmann standard RAL colours

Tisch: Esche massiv Schwarz oder Wittmann Standard RAL Farben

## TUKY



At first glance this versatile side table appears to be a monolithic sculpture, a piece of decorative artisanship. The base and top of the side table come together fluently in a form that recalls the beak of the tropical toucan birds that inspired its name.

Der vielseitige Beistelltisch wirkt auf den ersten Blick wie eine monolithische Skulptur, ein Stück Kunsthandwerk. Sockel und Platte verbinden sich fließend zu einer Form, ähnlich dem Schnabel des namensgebenden tropischen Vogels Tukan.

See PP. 93, 94

Luca Nichetto (2022)

Side Table Beistelltisch

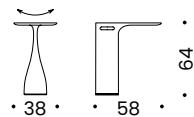

Item Nr. 22180

Leather Pad Lederauflage



Item Nr. 22181

Base: Black swivel metal plate

Table: Ash solid Black or Wittmann standard RAL colours

Leather pad: leather covered in Color or Nappa

Basis: Metalldrehteller Schwarz

Tisch: Esche massiv Schwarz oder Wittmann Standard RAL Farben

Lederauflage: Lederbezogen in Color oder Nappa

Desks  
Schreibtische

# DESKS

Tables & Desk  
Tische & Schreibtische



In tradition with the welcoming feel inherent in the Paradise Bird collection, the asymmetrical Paradise Bird Desk invites interaction with its sweeping curves and elegant lines.

In Tradition mit dem einladenden Gefühl, das der Kollektion Paradise Bird eigen ist, lädt der asymmetrische Paradise Bird Desk zur Interaktion mit seinen geschwungenen Kurven und eleganten Linien ein.

Desk

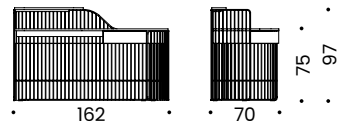

Item Nr. 26443(R)  
Item Nr. 26442(L)

Frame: Metal Black Grey, Brass Satin Matt or Soft Copper	Gestell: Metall Black Grey, Messing Satin Matt oder Soft Copper
Tray, Tabletop: Top surface in Fenix Nero Ingo	Ablage, Tischplatte: Oberfläche in Fenix Nero Ingo
Side surfaces, Drawer front: Walnut veneer or Ash Black veneer	Seitenflächen, Schublade Front: Nuss furniert oder Esche Schwarz furniert

See P. 90

# ACCESSORIES

Accessories

## ACACIA LAMP

Luca Nichetto (2021)



The Acacia floor and table lamps, sharing the DNA with the emblematic Acacia side table, are light and simple objects inspired by the philosophy of integrity of all the arts into one – Gesamtkunstwerk (“total work of art”) – championed by the master Viennese Secessionist, Josef Hoffmann.

Die Acacia Steh- und Tischleuchten teilen ihre DNA mit dem emblematischen Acacia Beistelltisch, der in seiner Formsprache die klassische Wiener Eleganz zitiert. Sie sind als leichte und einfache Objekte Teil der Idee des Gesamtkunstwerks, die der Wiener Secessionist, Josef Hoffmann propagiert hatte.

Lamp Lampe

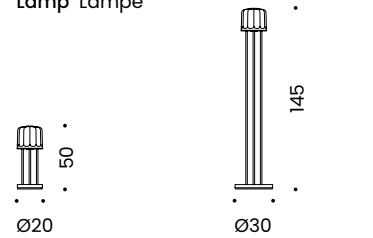

Item Nr. 26492

Item Nr. 26493

Frame: Black Chrome	Gestell: Schwarzchrom
Lamp shade: Murano Glass Grey/Fumé	Lampenschirm: Murano Glas Grey/Fumé
Certification: CE (currently only available for EU and CH)	Zertifizierung: CE (derzeit nur für EU und CH verfügbar)

See PP. 17, 68, 90

## ANTIGUA CABINET

Luca Nichetto (2020)



Antigua is a small but perfectly formed series, with each item of furniture a virtual one-of-a-kind. Each cupboard is the product of outstanding craftsmanship executed to the highest standards.

Antigua ist eine kleine feine Serie von Möbeln, jedes Stück ganz nahe am Unikat. In jedem Schrank steckt Handarbeit in einer immens hohen und anspruchsvollen Qualität.

Cabinet Kommode

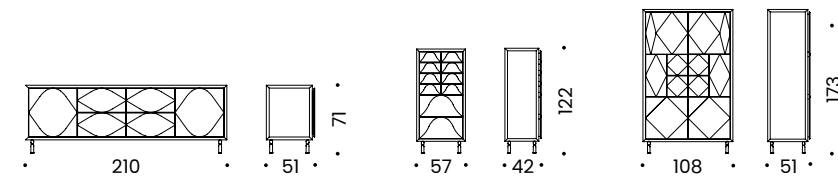

Item Nr. 86301

Item Nr. 86302

Item Nr. 86303

Frame: Walnut solid, corpus Ash veneer	Gestell: Nuss massiv, Korpus Esche furniert
Drawers, Front: Walnut solid	Schubladen: Nuss massiv
Corpus, Fronts: Ash veneer Traffic White, Sand Yellow or Pigeon Blue	Korpus, Fronten: Esche furniert Verkehrsweiß, Sandgelb oder Taubenblau
Handles: Leather Color Black, Mokka or Sand	Griffe: Leder Color Black, Mokka oder Sand
Feet: Metal Soft Copper	FüÙe: Metall Soft Copper

See PP. 90, 97



## BATON

Neri&Hu (2023)



The shapes of Baton feel very familiar. The collection is inspired by the zeitgeist of the Secessionist movement, a collective of painters, sculptors and designers who were committed to a forward-looking, international and inclusive view of art.

Die Formen von Baton wirken sehr vertraut. Die Kollektion ist vom Zeitgeist der Wiener Secession inspiriert, einer Bewegung von Malern, Bildhauern und Gestaltern, die sich einer zukunftsorientierten, internationalistischen und integrativen Sicht auf die Kunst verschrieben hatte.

Wardrobe Stand Garderobenständer

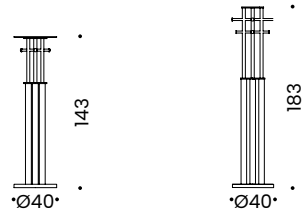

Item Nr. 24993

Item Nr. 24992

Frame: Metal Black Grey, lower columns covered in leather

Base: Marble on black metal plate

Variants: Base in Marble Nero Marquina with columns in Nappa Schwarz or Nappa Siena; Base in Marble Verde Guatemala with columns in Nappa Verde

Gestell: Metall Black Grey, untere Säule lederbezogen

Sockel: Marmor auf schwarzer Metallplatte

Varianten: Sockel in Marmor Nero Marquina mit Säulen in Nappa Schwarz oder Nappa Siena; Sockel in Marmor Verde Guatemala mit in Säulen Nappa Verde

See P. 19

## DETOUR

Nendo (2023)



The design studio Nendo has framed Japanese aesthetics and Austrian design culture in a particularly compelling context. Inspired by one of the Wiener Werkstätte company's trademark decorative features – the inclusion of both linear geometrics and sweeping curves – the memorable contour of the Detour collection was born.

Das Designstudio Nendo setzte japanische Ästhetik und österreichische Gestaltungskultur in einen spannenden Kontext. Inspiriert von einem einzigartigen dekorativen Merkmal der Wiener Werkstätte – der Kombination von geometrischen Formen und extravaganten Kurven – entstand die einprägsame Kontur der Kollektion Detour.

Lamp Lampe

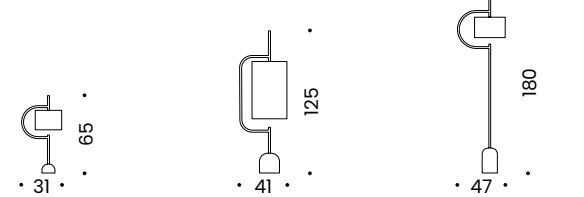

Item Nr. 26391

Item Nr. 26392

Item Nr. 26393

Frame: Metal Black Grey

Lamp shade: White textile

Base: Marble Nero Marquina on black metal plate

Certification: IP 20 CE (currently only available for EU and CH)

Gestell: Metall Black Grey

Lampenschirm: Weißes Textil

Sockel: Marmor Nero Marquina auf schwarzer Metallplatte

Zertifizierung: IP 20 CE (derzeit nur für EU und CH verfügbar)

See PP. 69, 107



What unites Wittmann and cc-tapis reveals itself immediately: a feel for taking traditions forward into a new era, the uncompromising commitment to exceptional quality and an unmistakable identity that is rooted in a consistent profession of belief in authentic handcraftsmanship.

Was Wittmann und cc-tapis eint, offenbart sich auf den ersten Blick: das Gespür für einen zukunftsorientierten Umgang mit Tradition, die kompromisslose Verpflichtung zu höchster Qualität sowie eine unverkennbare Identität, die auf einem konsequenten Bekenntnis zu echter Handwerkskunst basiert.

Production: Hand-tufted in India, in partnership with cc-tapis  
 Materials: Wool; Scala Blu & Oro: Wool and tencel  
 Colour variants Chess: Azzurro & Grigio Verde (blue and gray-green), Bianco & Nero (black and white), Bordeaux & Azzurro (Bordeaux red and blue)  
 Colour variants Scala: Bianco Latte & Nero (milk-white and black), Blu & Oro (blue and gold)

Produktion: Handgetuftet in Indien, in Partnerschaft mit cc-tapis  
 Materialien: Wolle; Scala Blu & Oro: Wolle und Tencel  
 Farbvarianten Chess: Chess: Azzurro & Grigio Verde (Blau und Graugrün), Bianco & Nero (Schwarz und Weiß), Bordeaux & Azzurro (Bordeaux Rot und Blau)  
 Farbvarianten Scala: Bianco Latte & Nero (Milchweiß und Schwarz), Blu & Oro (Blau und Gold)

Rug Collection Teppich Kollektion

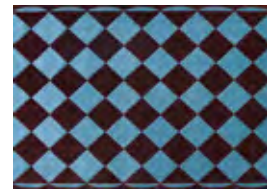
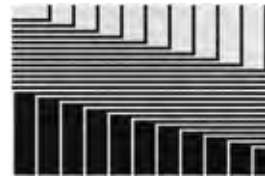

Rug Collection Teppich Kollektion

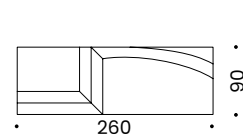

Item Nr. 32503 (Sella)

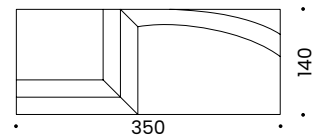

Item Nr. 32504 (Sella)

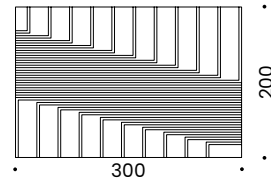

Item Nr. 32501 (Scala)

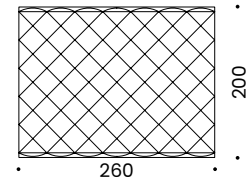

Item Nr. 32502 (Chess)

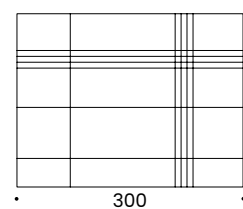

Item Nr. 32505 (Block)

See PP. 24, 26, 27, 28, 44, 47, 68, 93, 96, 103, 108



An extrovert performer that doesn't steal the show. With the MD Shelf, you can set beautiful and treasured objects on silky smooth leather shelves – seemingly floating on air thanks to delicate-looking, asymmetrically positioned brackets made from textured powder-coated metal.

Ein extravaganter Selbstdarsteller, der Raum für Andere läßt. Auf MD Shelf inszenieren Sie schöne und geliebte Dinge auf seidig weichen Lederborden – luftig leicht gestützt von filigranen asymmetrisch versetzten Stäben aus strukturiertem pulverbeschichtetem Metall.

Shelf Regal

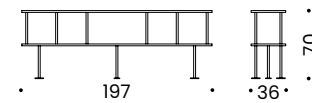

Item Nr. 84901

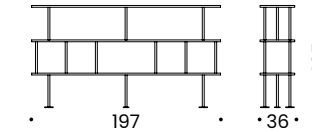

Item Nr. 84902

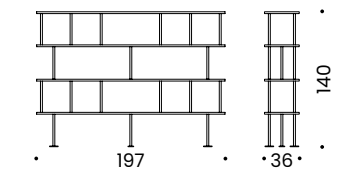

Item Nr. 84903

Frame: Metal Bronze, Black Grey or Wittmann standard RAL colours  
 Shelf panels: Leather covered in Nappa  
 Gestell: Metall Bronze, Black Grey oder Wittmann Standard RAL Farben  
 Regalböden: Lederbezogen in Nappa

See PP. 18, 57, 80, 102

## MONKEY MIRROR



A mirror to smile at: life is beautiful and each new day is the first day of the rest of your life.

Ein Spiegel zum hinein Lächeln: Das Leben ist schön, der neue Tag ist der erste des Rest deines Lebens.

Jaime Hayon (2016)

Mirror Spiegel

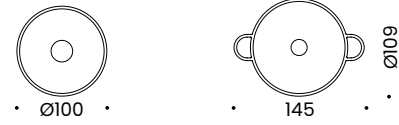

Item Nr. 25690

Item Nr. 25691

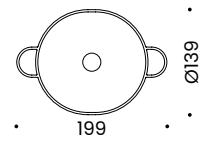

Item Nr. 25692

Frame: Wooden frame, sepia brown or Wittmann standard RAL colours

Rahmen: Holzrahmen, Sepiabraun oder Wittmann Standard RAL Farben

## OUVERT MIRROR



Ouvert is an eminently appealing home accessory defined by masterful design and handcrafted details. In addition to exceptional quality of workmanship, Ouvert reflects the playfulness and bold levity that its designers seek in their work.

Ouvert ist ein sympathisches Wohnaccessoire, in dem meisterhafte gestalterische und handwerkliche Details stecken. Neben der hohen Verarbeitungsqualität spiegelt Ouvert genau jene verspielte und schwungvolle Leichtigkeit wider, die die Designer in ihren Arbeiten suchen.

Note (2023)

Mirror Spiegel

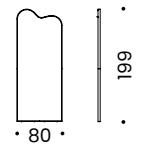

Item Nr. 27390

Frame: Wooden construction, frame covered in leather Nappa Mocca or Schwarz with plastic feet

Arrangement: leaning or hanging

Rahmen: Holzkonstruktion, Rahmen lederbezogen in Nappa Mocca oder Schwarz mit Kunststofffüßen  
Montage: lehrend oder hängend

See P. 35

## TACT SCREEN

Arthur Arbesser (2024)



Where Arbesser meets Wittmann, a wealth of ideas meets technical excellence and mastery of materials. Tact artfully bears the creative signature of Arthur Arbesser while also demonstrating Wittmann's trademark craftsmanship and flawless functionality.

Wo Arbesser auf Wittmann trifft, trifft Ideenreichtum auf höchste Expertise in Sachen Technik und Materialeinsatz. Tact trägt die kreative Handschrift von Arthur Arbesser und zeigt die für Wittmann typische Perfektion von Handwerklichkeit und Funktionalität.

Screen Paravent

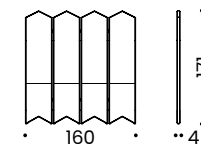

Item Nr. 9510

Frame: 4 upholstered wooden panels; black hinges; outer frame covered in leather Nappa Schwarz

Cover variants: 4 areas (front/back, upper/lower part) in unicolour (all same design) or multicolour (up to 4 different finishings)

Gestell: 4x gepolsterte Holzpaneele; schwarze Scharniere; Rahmen lederbezogen in Nappa Schwarz

Bezugsvarianten: 4 Bereiche (vorne/hinten, Ober-/Unterteil) einfarbig (alle in gleicher Ausführung) oder mehrfarbig (bis zu 4 unterschiedliche Ausführungen)

# OUTDOOR

## PARADISE BIRD OUTDOOR

Luca Nichetto (2023/2024)



Paradise Bird Outdoor replaces the metal structure with a high-quality and resilient composite, while introducing Wittmann's comfortable upholstery into a new outdoor setting and presenting itself as an aesthetically alluring and relaxing year-round place in the sun.

Paradise Bird Outdoor tauscht die Metallstruktur gegen ein hochwertiges und belastbares Geflecht, nimmt den gesamten Wittmann Polsterkomfort mit nach draußen und macht sich ganzjährig zum ästhetischen wie entspannten Platz an der Sonne.

Armchair Sessel



Table Tisch



Pouf Hocker



Sofa

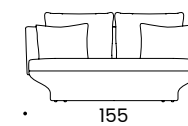

Item Nr. 27520

Armchair Sessel

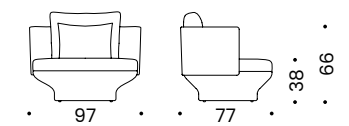

Item Nr. 27512  
Item Nr. 27512D\*

Table Tisch

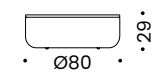

Item Nr. 27590

Pouf Hocker

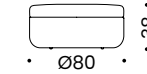

Item Nr. 27517

Corpus: Lava Grey, Light Grey or Lava&Light Grey  
Cover: With piping (piping same as cover)  
Rain Cover: Ethi-Care Fabric, Light grey  
Tabletop: Lavastone Ardesia

Korpus: Lava Grey, Light Grey oder Lava&Light Grey  
Bezug: Mit Keder (Keder wie Bezug)  
Abdeckhaube: Ethi-Care Stoff, Hellgrau  
Tischplatte: Lavastone Ardesia

\*360° swivel 360° drehbar

See PP. 52, 53

# SLEEPING

Sleeping  
Schlafen

## WITTMANN BED SYSTEM

---

### Complete Beds

---

#### Design Line

---

Andes  
Joyce Cushion  
Joice Niche  
Paradise Bird  
Wings

---

#### Classic Line

---

Caden  
Heather  
Metis Soft  
Stan  
Themis

---

### Modular Beds

---

#### Advanced Line Headboards

---

Alena  
Bryan  
Caden  
Heather  
Metis Soft  
Queens  
Regent  
Stan  
Themis

---

#### Advanced Line Bed Bases

---

Wittmann Frame  
Wittmann Frame Slim  
Wittmann Spring  
Wittmann Spring Slim

# DESIGN LINE

## ANDES

Luca Nichetto (2021)



Like a fluffy oasis of serenity, Andes appears to float on an elegant metal structure. The parallel piping defines the outer edges in a striking design element that demonstrates a precision craftsmanship of the highest order. The organic form, seemingly cast from a single die, underpins the unique aesthetics of this refined bed.

Wie eine flauschige Oase der Ruhe scheint Andes auf einer eleganten Metallstruktur zu schweben. Der parallel verlaufende Keder definiert die Außenkanten als markantes Gestaltungselement und zeugt von hoher handwerklicher Präzision. Die organische Form, wie aus einem Stück gegossen, unterstreicht die einzigartige Ästhetik dieses eleganten Bettes.

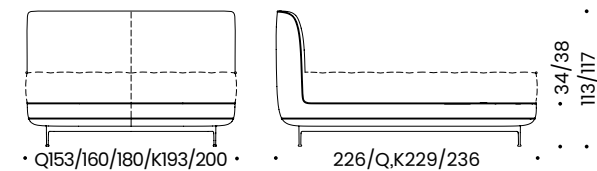

Item Nr. 890XX

Base: Andes Boxspring	Basis: Andes Boxspring
Cover: Removable and continuous	Bezug: Abnehmbar und durchgehend
Insert, substrate: Boxspring	Einsatz, Unterfederung: Boxspring
Foot: Standard Black grey; without surcharge: Brass satin matt	Fuß: Standard: Black grey; Ohne Aufpreis: Messing satin matt
Foot height: 13 or 17 cm	Fußhöhe: 13 oder 17 cm
Headboard cover: Removable	Kopfhaupt Bezug: Abnehmbar
Headboard reverse: Same as cover	Kopfhaupt Rückseite: Wie Bezug
Headboard mounting: Mounted on base	Kopfhauptmontage: Aufgesetzt auf Basis

See P. 86

## JOYCE CUSHION

Soda Designers (2019)



Simple and elegant, Joyce Cushion is ideally suited to the role of minimalist frame for Wittmann's most comfortable sleep systems. The double-cushion headboard lends a cosy feel, while its reduced height makes this understated and delicate-looking bed suitable for even the smallest bedrooms.

Schlicht und elegant eignet sich Joyce Cushion als minimalistischer Träger für bequemste Wittmann Schlafsysteme. Das zweigeteilte Kopfteil spendet Gemütlichkeit, durch die reduzierte Höhe eignet sich das zart und dezent wirkende Bett auch für kleinste Schlafräume.

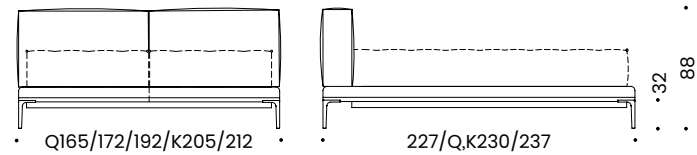

Item Nr. 816XX

<b>Base:</b> Joyce Frame	<b>Basis:</b> Joyce Frame
<b>Cover:</b> Fixed cover and continuous	<b>Bezug:</b> Fixbezug und durchgehend
<b>Insert, substrate:</b> Standard Comfort; variants available for surcharge	<b>Einsatz, Unterfederung:</b> Standard Comfort; Varianten gegen Aufpreis erhältlich
<b>Foot:</b> Standard Bronze; variants available for surcharge	<b>Fuß:</b> Standard Bronze; Varianten gegen Aufpreis erhältlich
<b>Foot height:</b> 20 cm	<b>Fußhöhe:</b> 20 cm
<b>Headboard cover:</b> Fixed cover	<b>Kopfhaupt Bezug:</b> Fixbezug
<b>Headboard reverse:</b> Same as cover	<b>Kopfhaupt Rückseite:</b> Wie Bezug
<b>Headboard mounting:</b> Mounted on base	<b>Kopfhauptmontage:</b> Aufgesetzt auf Basis

See P. 64

## JOYCE NICHE

Soda Designers (2019)



Perfect comfort, minimised in size: Joyce Niche is the perfect choice wherever a coming together of lightness and security is called for. The gently curved high headboard provides a feeling of security, while the ingenious inner cushion guarantees hours of cosy reading, making this bed a comfy retreat and relaxation.

Perfekter Komfort bei minimiertem Volumen: Wenn Leichtigkeit und Geborgenheit zusammenkommen sollen, ist Joyce Niche die beste Wahl. Das hohe, leicht gebogene Kopfteil vermittelt Geborgenheit, das raffinierte Innenkissen sorgt für gemütliche Lesestunden und macht aus diesem Bett eine Oase des Rückzugs und der Erholung.

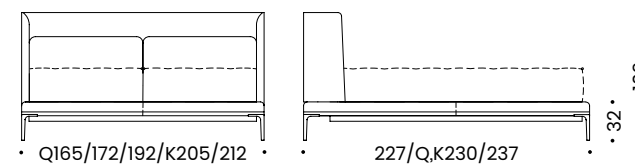

Item Nr. 817XX

<b>Base:</b> Joyce Frame	<b>Basis:</b> Joyce Frame
<b>Cover:</b> Fixed cover and continuous	<b>Bezug:</b> Fixbezug und durchgehend
<b>Insert, substrate:</b> Standard Comfort; variants available for surcharge	<b>Einsatz, Unterfederung:</b> Standard Comfort; Varianten gegen Aufpreis erhältlich
<b>Foot:</b> Standard Bronze; variants available for surcharge	<b>Fuß:</b> Standard Bronze; Varianten gegen Aufpreis erhältlich
<b>Foot height:</b> 20 cm	<b>Fußhöhe:</b> 20 cm
<b>Headboard cover:</b> Fixed cover	<b>Kopfhaupt Bezug:</b> Fixbezug
<b>Headboard reverse:</b> Same as cover	<b>Kopfhaupt Rückseite:</b> Wie Bezug
<b>Headboard mounting:</b> Mounted on base	<b>Kopfhauptmontage:</b> Aufgesetzt auf Basis

## PARADISE BIRD

Luca Nichetto (2021)



Paradise Bird's expressive design is redolent of the effortless elegance of Viennese Modernism. The light, sculptural metal frame conveys an impression of delicateness and spaciousness, while providing a feeling of nest-like security. The integrated side tables in marble or walnut add a luxurious finishing touch.

Das extravagante Design von Paradise Bird erinnert an die mühelose Raffinesse der Wiener Moderne. Der leichte, skulpturale Metallrahmen wirkt zart und großzügig zugleich und sorgt, wie ein schützendes Nest, für ein Gefühl von Geborgenheit. Edles Extra: die integrierten Beistelltische, in Nuss oder Marmor.

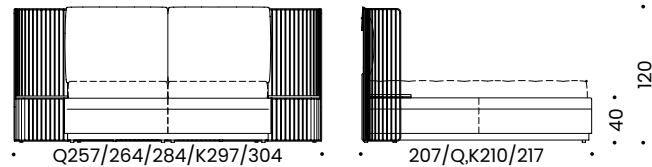

Item Nr. 891XX

<b>Base:</b> Wittmann Frame	<b>Basis:</b> Wittmann Frame
<b>Cover:</b> Removable and continuous	<b>Bezug:</b> Abnehmbar und durchgehend
<b>Insert, substrate:</b> Standard Comfort; variants available for surcharge	<b>Einsatz, Unterfederung:</b> Standard Comfort; Varianten gegen Aufpreis erhältlich
<b>Plinth:</b> Standard Black grey; without surcharge: Brass satin matt	<b>Sockel:</b> Standard: Black grey; Ohne Aufpreis: Messing satin matt
<b>Plinth height:</b> 13 or 17 cm	<b>Sockelhöhe:</b> 13 oder 17 cm
<b>Headboard cover:</b> Removable	<b>Kopfhaupt Bezug:</b> Abnehmbar
<b>Headboard reverse:</b> Same as cover	<b>Kopfhaupt Rückseite:</b> Wie Bezug
<b>Headboard mounting:</b> Floorstanding	<b>Kopfhauptmontage:</b> Bodenstehend

See P. 91

## WINGS

Jaime Hayon (2016)



The side wings of Wings can be flung open independently of each other or tilted inwards, towards the bed base for an easy interplay between intimacy and openness. The integrated leather-covered nightstands and reading lights are carried by a slender, black powder-coated frame.

Die Seitenflügel von Wings lassen sich unabhängig voneinander öffnen oder zur Bettbasis hin schwenken und ermöglichen so ein Wechselspiel zwischen Intimität und Offenheit. Die integrierten, lederbezogenen Nachttische und Leseleuchten werden von einem zarten, schwarz pulverbeschichteten Gestänge getragen.

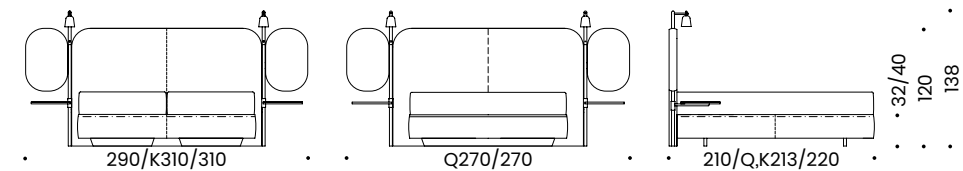

Item Nr. 892XX

<b>Base:</b> Wittmann Spring	<b>Basis:</b> Wittmann Spring
<b>Cover:</b> Removable and continuous	<b>Bezug:</b> Abnehmbar und durchgehend
<b>Insert, substrate:</b> Boxspring	<b>Einsatz, Unterfederung:</b> Boxspring
<b>Foot:</b> Black runners	<b>Fuß:</b> Kufe schwarz
<b>Foot height:</b> 8 or 16 cm	<b>Fußhöhe:</b> 8 oder 16 cm
<b>Headboard cover:</b> Fixed cover	<b>Kopfhaupt Bezug:</b> Fixbezug
<b>Headboard reverse:</b> Same as cover	<b>Kopfhaupt Rückseite:</b> Wie Bezug
<b>Headboard mounting:</b> Floorstanding	<b>Kopfhauptmontage:</b> Bodenstehend

See P. 81



# CLASSIC LINE

## CADEN

Wittmann Workshop (2021)



Caden stands for pared-down simplicity and classical elegance. Unobtrusive stitching affixes generously proportioned squares to the upholstery at a small number of points. The cover flows from the front of the headboard over the side edges, creating a uniform aesthetic.

Caden steht für reduzierte Schlichtheit und klassische Eleganz. Ein dezentes Nahtbild verbindet großzügig geschnittene Quadrate, die an wenigen Punkten mit der Polsterung verheftet werden. Der Bezug fließt von der Vorderansicht des Hauptes über die Seitenkanten und ergibt ein stimmiges Gesamtbild.

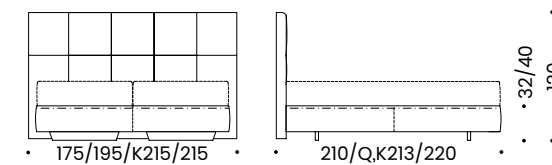

Item Nr. 897XX

<b>Base:</b> Wittmann Spring	<b>Basis:</b> Wittmann Spring
<b>Cover:</b> Standard fixed cover and split; variants available for surcharge	<b>Bezug:</b> Standard Fixbezug und geteilt; Varianten gegen Aufpreis erhältlich
<b>Insert, substrate:</b> Boxspring	<b>Einsatz, Unterfederung:</b> Boxspring
<b>Foot:</b> Black runners	<b>Fuß:</b> Kufe schwarz
<b>Foot height:</b> 8 or 16 cm	<b>Fußhöhe:</b> 8 oder 16 cm
<b>Headboard cover:</b> Fixed cover	<b>Kopfhaupt Bezug:</b> Fixbezug
<b>Headboard reverse:</b> Drill	<b>Kopfhaupt Rückseite:</b> Drell
<b>Headboard mounting:</b> Floorstanding or flush with base	<b>Kopfhauptmontage:</b> Bodenstehend oder bündig mit Basis

## HEATHER



Heather's large-format headboard is a beautifully soft cushion. Trimmed with elegant piping all the way round, it exudes uncomplicated and contemporary lightness for an easy-going and relaxed appearance.

Das großflächige Haupt von Heather ist ein wunderbar weiches Kissen. Umlaufend von einer eleganten Biese eingefasst, strahlt es eine unkomplizierte und moderne Leichtigkeit aus, die für eine legere und entspannte Optik sorgt.

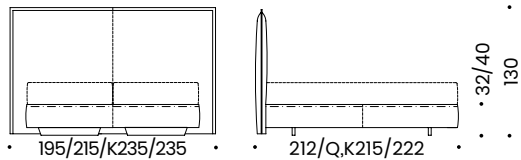

Item Nr. 895XX

Wittmann Workshop (2021)

## METIS SOFT



Simple yet unmistakable: Metis Soft makes everything right. Its gently rounded form can elevate virtually any setting. This beautifully-proportioned, classic bed has precise piping along the front seam of the headboard to thank for its distinctive aesthetic.

Schlicht und zugleich unverwechselbar: Mit Metis Soft macht man alles richtig. Es gibt kein Umfeld, dem diese weich gerundete Form nicht schmeicheln würde. Sein charakteristisches Äußeres verdankt das wohlproportionierte, klassische Bett einem akkurat an der Vorderseite der Stegnaht verlaufenden Keder.

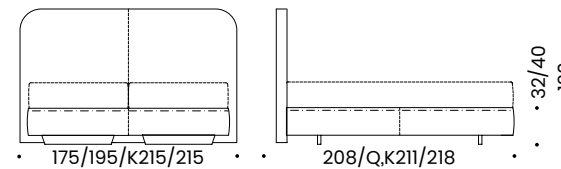

Item Nr. 894XX

Wittmann Workshop (2021)

<b>Base:</b> Wittmann Spring	<b>Basis:</b> Wittmann Spring
<b>Cover:</b> Standard fixed cover and split; variants available for surcharge	<b>Bezug:</b> Standard Fixbezug und geteilt; Varianten gegen Aufpreis erhältlich
<b>Insert, substrate:</b> Boxspring	<b>Einsatz, Unterfederung:</b> Boxspring
<b>Foot:</b> Black runners	<b>Fuß:</b> Kufe schwarz
<b>Foot height:</b> 8 or 16 cm	<b>Fußhöhe:</b> 8 oder 16 cm
<b>Headboard cover:</b> Fixed cover	<b>Kopfhaupt Bezug:</b> Fixbezug
<b>Headboard reverse:</b> Same as cover	<b>Kopfhaupt Rückseite:</b> Wie Bezug
<b>Headboard mounting:</b> Floorstanding or flush with base	<b>Kopfhauptmontage:</b> Bodenstehend oder bündig mit Basis

<b>Base:</b> Wittmann Spring	<b>Basis:</b> Wittmann Spring
<b>Cover:</b> Standard fixed cover and split; variants available for surcharge	<b>Bezug:</b> Standard Fixbezug und geteilt; Varianten gegen Aufpreis erhältlich
<b>Insert, substrate:</b> Boxspring	<b>Einsatz, Unterfederung:</b> Boxspring
<b>Foot:</b> Black runners	<b>Fuß:</b> Kufe schwarz
<b>Foot height:</b> 8 or 16 cm	<b>Fußhöhe:</b> 8 oder 16 cm
<b>Headboard cover:</b> Fixed cover	<b>Kopfhaupt Bezug:</b> Fixbezug
<b>Headboard reverse:</b> Drill	<b>Kopfhaupt Rückseite:</b> Drill
<b>Headboard mounting:</b> Floorstanding or flush with base	<b>Kopfhauptmontage:</b> Bodenstehend oder bündig mit Basis

## STAN



Stan's cushion-like headboard feels as though a quilted bedspread has been draped over it. But behind the casual look lies precise craftsmanship: the cover is fixed to the soft upholstery in several places using invisible stitching. Perfectly-positioned, meticulous stitching quietly ensures that everything remains in place.

Das kissenartige Haupt von Stan wirkt wie eine locker über das Kopfteil geworfene Steppdecke. Hinter der legeren Optik steckt präzise handwerkliche Verarbeitung: Der Bezug ist an einigen Punkten mit Blindheftung am weichen Polstermaterial fixiert. Gut platzierte, akkurate Nähte sorgen unauffällig dafür, dass alles am rechten Platz bleibt.

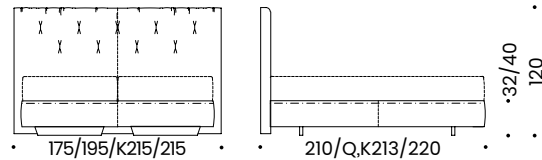

Item Nr. 896XX

Wittmann Workshop (2021)

## THEMIS



Eschewing the limelight, Themis never overwhelms even a smaller bedroom. The bed is a haven of tranquillity in the room. Masterful artisanal details underpin its simplicity of form: piping touches off the precise fell seaming, while the gentle camber of the upholstery gives the headboard a sense of cuddliness.

Themis nimmt sich zurück und lässt auch kleinere Schlafzimmer niemals überladen wirken. Das Bett ist ein Ruhepol im Raum. Meisterhafte Handwerksdetails unterstreichen die formale Schlichtheit: den Steg zierte eine präzise Kappnaht, die leichte Bombierung der Polsterung verleiht dem Haupt seinen Kuschelfaktor.

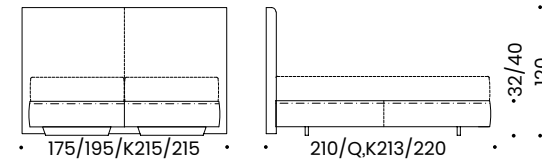

Item Nr. 893XX

Wittmann Workshop (2021)

<b>Base:</b> Wittmann Spring	<b>Basis:</b> Wittmann Spring
<b>Cover:</b> Standard fixed cover and split; variants available for surcharge	<b>Bezug:</b> Standard Fixbezug und geteilt; Varianten gegen Aufpreis erhältlich
<b>Insert, substrate:</b> Boxspring	<b>Einsatz, Unterfederung:</b> Boxspring
<b>Foot:</b> Black runners	<b>Fuß:</b> Kufe schwarz
<b>Foot height:</b> 8 or 16 cm	<b>Fußhöhe:</b> 8 oder 16 cm
<b>Headboard cover:</b> Fixed cover	<b>Kopfhaupt Bezug:</b> Fixbezug
<b>Headboard reverse:</b> Drill	<b>Kopfhaupt Rückseite:</b> Drell
<b>Headboard mounting:</b> Floorstanding or flush with base	<b>Kopfhauptmontage:</b> Bodenstehend oder bündig mit Basis

<b>Base:</b> Wittmann Spring	<b>Basis:</b> Wittmann Spring
<b>Cover:</b> Standard fixed cover and split; variants available for surcharge	<b>Bezug:</b> Standard Fixbezug und geteilt; Varianten gegen Aufpreis erhältlich
<b>Insert, substrate:</b> Boxspring	<b>Einsatz, Unterfederung:</b> Boxspring
<b>Foot:</b> Black runners	<b>Fuß:</b> Kufe schwarz
<b>Foot height:</b> 8 or 16 cm	<b>Fußhöhe:</b> 8 oder 16 cm
<b>Headboard cover:</b> Fixed cover	<b>Kopfhaupt Bezug:</b> Fixbezug
<b>Headboard reverse:</b> Drill	<b>Kopfhaupt Rückseite:</b> Drell
<b>Headboard mounting:</b> Floorstanding or flush with base	<b>Kopfhauptmontage:</b> Bodenstehend oder bündig mit Basis

See P. 107

# ADVANCED LINE

## ALENA



With its sculptural vertical pipe stitching, it's as if Alena was always destined for a classic home setting. The imposing headboard reflects the demonstrative and impressive aesthetic that can only be created through first-class, precision handcraftsmanship.

### Advanced Line Headboard

Mit seiner plastischen Pfeifensteppung scheint Alena wie geschaffen für ein klassisches Wohnambiente. Das imposante Haupt zeigt jene plakative und eindrucksvolle Ästhetik, die ausschließlich durch erstklassige und präzise Handarbeit entsteht.

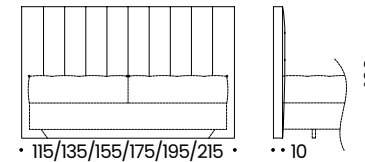

Item Nr. 884XX

## BRYAN



This special headboard with its striking and precisely executed vertical pipe stitching can also be approached as a work of art: mounted directly on the wall, it can be customised like wallpaper to match highly individual interior decor schemes.

### Advanced Line Headboard

Wie einem Kunstwerk kann diesem besonderen Betthaupt mit der markanten und präzisen Pfeifensteppung auch begegnet werden: Es wird direkt an die Wand montiert und lässt sich – gleich einer Tapetierung – zu ausgesprochen individuellen Dekoren gestalten.

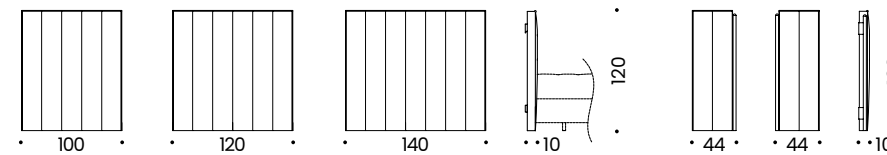

Item Nr. 88310

Item Nr. 88312

Item Nr. 88314

Item Nr. 88301(L)/88302(R)

## CADEN



Caden deftly walks the tightrope between pared-down simplicity and classical elegance. Unobtrusive stitching affixes generously proportioned squares to the upholstery at a small number of points. This headboard is also available as a complete bed in the Classic Line.

### Advanced Line Headboard

Caden geht gekonnt den schmalen Grat zwischen reduzierter Schlichtheit und klassischer Eleganz. Ein dezentes Nahtbild verbindet großzügig geschnittene Quadrate, die an wenigen Punkten mit der Polsterung verheftet werden. Dieses Betthaupt ist auch als Komplettbett der Classic Line erhältlich.

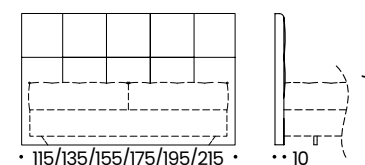

Item Nr. 889XX

## HEATHER



Soft, yielding and cuddly: these are attributes that we yearn for in our bedrooms. Heather's large-format headboard is a beautifully soft cushion. This headboard is also available as a complete bed in the Classic Line.

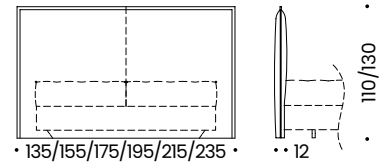

Item Nr. 887XX

### Advanced Line Headboard

Weich, anschniegsam, kuschelig: Das sind Attribute, die man sich im Schlafzimmer wünscht. Das großflächige Haupt von Heather ist ein wunderbar weiches Kissen. Dieses Betthaupt ist auch als Komplettbett der Classic Line erhältlich.

## REGENT



Deep button stitching is the peak of traditional upholstery. Like virtually no other technique, quilting gives upholstered furniture a typically classical appearance. Understandably, this striking look has never gone out of fashion and always creates an incomparably luxuriant ambience.

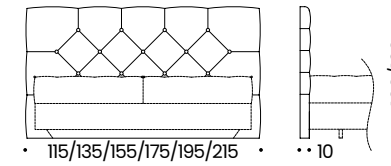

Item Nr. 882XX

### Advanced Line Headboard

Die tiefe Knopfheftung ist eine der Königsdisziplinen des traditionellen Polsterhandwerks. Wie kaum eine andere Arbeitsmethode steht die Kapitonierung für das typisch klassische Erscheinungsbild eines Polstermöbels. Zu Recht kommt dieser markante Look nie aus der Mode, schafft er doch eine unvergleichlich edle Atmosphäre.

## METIS SOFT



There is no setting that can fail to be flattered by its gently rounded form. This well-proportioned, classic bed has precise piping along the front seam of the headboard to thank for its distinctive aesthetic. This headboard is also available as a complete bed in the Classic Line.

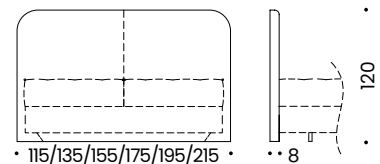

Item Nr. 886XX

### Advanced Line Headboard

Es gibt kein Umfeld, dem diese weich gerundete Form nicht schmeicheln würde. Sein charakteristisches Äußeres verdankt das wohlproportionierte, klassische Bett einem akkurat an der Vorderseite der Stegnaht verlaufenden Keder. Dieses Betthaupt ist auch als Komplettbett der Classic Line erhältlich.

## STAN



Stan's cushion-like headboard feels as though a quilted bedspread has been draped over it. But behind the casual look lies precise craftsmanship: the cover is fixed to the soft upholstery in several places using invisible stitching. This headboard is also available as a complete bed in the Classic Line.

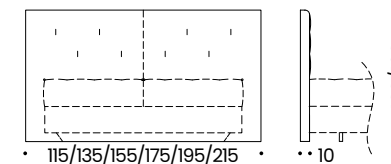

Item Nr. 888XX

### Advanced Line Headboard

Das kissenartige Haupt von Stan wirkt wie eine locker über das Kopfteil geworfene Steppdecke. Hinter der legeren Optik steckt präzise handwerkliche Verarbeitung: Der Bezug ist an einigen Punkten mit Blindheftung am weichen Polstermaterial fixiert. Dieses Betthaupt ist auch als Komplettbett der Classic Line erhältlich.

## QUEENS



Queens impresses with a motif that makes an immaculate and balanced impression, whatever the width of the headboard. At first glance it radiates calmness and symmetry. Even so, its surface is like a tableau that is rich in sculptural details. Like a picture where new discoveries continuously reveal themselves.

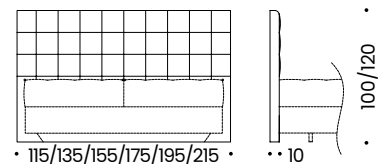

Item Nr. 881XX

### Advanced Line Headboard

Queens beeindruckt mit einem Motiv, das sich in jeder Kopfhauptbreite makellos und ausgewogen darstellt. Auf den ersten Blick strahlt es Ruhe und Symmetrie aus. Seine Oberfläche gleicht jedoch einem Tableau, reich an plastischen Details. Wie ein Bild, auf dem man immer wieder neue Ausschnitte entdeckt.

## THEMIS



Themis is an all-rounder. Eschewing the limelight, it never overwhelms even a smaller bedroom. This headboard is also available as a complete bed in the Classic Line.

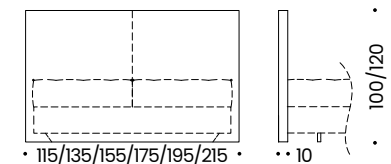

Item Nr. 885XX

### Advanced Line Headboard

Themis ist ein Alleskönner. Es nimmt sich zurück und lässt auch kleinere Schlafzimmer niemals überladen wirken. Dieses Betthaupt ist auch als Komplettbett der Classic Line erhältlich.

See P. 93

# ADVANCED LINE

## WITTMANN FRAME



Upholstered on three sides, Wittmann Frame is a bed base for recessed mattresses. Compatible with all Wittmann inserts, it can also be used in combination with insert systems from other manufacturers. The base rests on top of 8 cm tubular feet. For surcharge also with 8 cm visible feet (Organic or Cylinder).

### Advanced Line Bed Base

Wittmann Frame ist eine dreiseitig gepolsterte Bettbasis für innenliegende Matratzen. Mit allen Wittmann Einsätzen kompatibel, kann auch mit Einlegesystemen anderer Anbieter ausgestattet werden. Die Basis steht auf 8 cm hohen Rundrohrfüßen. Gegen Aufpreis auch mit 8 cm Sichtfüßen möglich (Organic oder Cylinder).

## WITTMANN FRAME SLIM

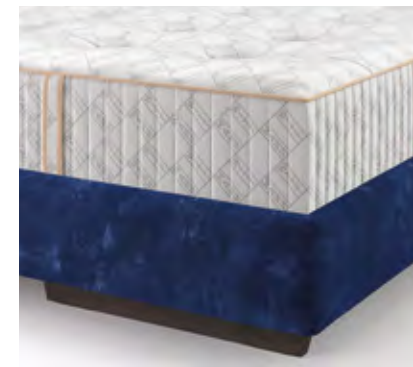

The slimline version of the Wittmann Frame, a bed base for recessed mattresses upholstered on three sides. Compatible with all Wittmann inserts, it can also be used in combination with insert systems from other manufacturers. The base rests on top of 8 cm tubular feet or 8/16 cm runners. For surcharge, also with 8/16 cm visible feet (Organic or Cylinder).

### Advanced Line Bed Base

Die schlanke Variante der Wittmann Frame, eine dreiseitig gepolsterte Bettbasis für innenliegende Matratzen. Mit allen Wittmann Einsätzen kompatibel, kann sie auch mit Einlegesystemen anderer Anbieter ausgestattet werden. Die Basis steht auf 8 cm hohen Rundrohrfüßen oder 8/16 cm hohen Kufen. Gegen Aufpreis auch mit 8/16 cm Sichtfüßen möglich (Organic oder Cylinder).

## WITTMANN SPRING



A boxspring base that is upholstered on three sides for flush-mounted pocket spring mattresses. A high-quality pocket spring substrate ensures the optimum base. The base rests on top of 8/16 cm runners which give it the appearance of floating. For surcharge also with 8/16 cm visible feet (Organic or Cylinder)

### Advanced Line Bed Base

Wittmann Spring ist eine dreiseitig gepolsterte Boxspringbasis für bündig aufliegende Taschenfederkernmatratzen. Ein hochwertiger Tonnentaschenfederkern bildet die optimale Unterfederung. Die Basis steht auf 8/16 cm hohen Kufen, die eine schwebende Optik verleihen. Gegen Aufpreis auch mit 8/16 cm hohen Sichtfüßen möglich (Organic oder Cylinder).

## WITTMANN SPRING SLIM



The slimline version of the Wittmann Spring, a boxspring base that is upholstered on three sides for flush-mounted pocket spring mattresses. A high-quality pocket spring substrate ensures the optimum base. The base rests on top of 8/16 cm runners which give it the appearance of floating. For surcharge also with 8/16 cm visible feet (Organic or Cylinder).

### Advanced Line Bed Base

Die schlanke Variante der Wittmann Spring, eine dreiseitig gepolsterte Boxspringbasis für bündig aufliegende Taschenfederkernmatratzen. Ein hochwertiger Tonnentaschenfederkern bildet die optimale Unterfederung. Die Basis steht auf 8/16 cm hohen Kufen, die eine schwebende Optik verleihen. Gegen Aufpreis auch mit 8/16 cm hohen Sichtfüßen möglich (Organic oder Cylinder).

# INSERTS

## SINGLE-ROW-SLATTED FRAME



Flexibly arranged in a single row, beech slats are held firmly in place by high-quality end caps. The continuously adjustable pelvic comfort zones ensures particularly effective weight distribution. The single row insert is usually only paired with a natural rubber mattress.

### Insert

Flexibel in einer Ebene gelagerte Buchenfederleisten liegen stabil in hochwertigen Lattenschuhen. Die stufenlos verstellbare Beckenkomfortzone sorgt für besonders gute Belastungsverteilung. Der Einreihen-Lattenrost wird idealerweise ausschließlich mit einer Naturkautschukmatratze kombiniert.

## COMFORT



Classic padded, slatted frame with double-glued beech slats. Despite its minimal height, excellent suspension is assured. possible individuality, but also a luxury that you should treat yourself to for the perfect sleep.

### Insert

Klassischer überpolsterter Lattenrost mit zweifach verleimten Buchenfederleisten. Trotz geringer Höhe wird eine ausgezeichnete Unterfederung gewährleistet.

## SUPERIOR



Padded insert with pocket spring core. The Superior insert ensures particularly high reclining comfort in connection with Wittmann pocket spring mattresses. The pocket springs of the insert support the point elasticity and thereby supplement the qualities of the mattress.

### Insert

Gepolsterter Einsatz mit Taschenfederkern. Der Superior Einsatz garantiert in Verbindung mit Wittmann Taschenfederkernmatratzen besonders hohen Liegekomfort. Die Taschenfedern des Einsatzes unterstützen die Punktelasticität und ergänzen damit die Qualitäten der Matratze.

## MOTOR



The motorised insert enables stepless adjustment of the neck, upper body, knee and lower leg zones. Each joint can be adjusted independently to match the reclining surface to individual preferences. A carefully thought-out slide function provides additional comfort and convenience. The motorised insert cannot be combined with the Sandman Imperial Pocket mattress.

### Insert

Der Motoren-Einsatz verfügt über eine stufenlose Verstellung in den Bereichen von Nacken, Oberkörper, Knie und Unterschenkel. Jeder Knickpunkt ist getrennt ansteuerbar, damit die Liegefläche individuellen Gewohnheiten perfekt angepasst werden kann. Für besonderen Komfort sorgt eine überlegte Schiebefunktion. Der Motoren-Einsatz kann nicht mit der Sandmann Imperial Pocket Matratze kombiniert werden.

# MATTRESSES

## SANDMANN IMPERIAL POCKET



The core of the 35cm high mattress is formed by barrel shaped pocket springs sewn into individual bags. This core is packed into a generous layer of fluffy, organic cotton. A high, double-sided layer of Talalay latex provides point elasticity and highest degree of breathability as well as suspension support in the right places. Particularly tightly woven drill encloses this top class mattress with a noble covering. The Sandmann Imperial Pocket mattress cannot be combined with the motorized insert.

Den Kern der 35cm hohen Matratze bilden einzeln in Säckchen eingenähte Tonnentaschenfedern. Eingepackt in eine großzügige Schicht bauschige biologische Baumwolle. Eine hohe, beidseitige Lage Talalay Latex bringt Punktlastizität und höchste Atmungsaktivität sowie Federkraft an den richtigen Stellen. Besonders dicht gewebter Drell umschließt diese Matratze der Extraklasse als edle Hülle. Die Sandmann Imperial Pocket Matratze kann nicht mit dem Motoren-Einsatz kombiniert werden

### Pocket Spring Core Taschenfederkern

Mattress height 35 cm	Matratzenhöhe 35 cm
5 variants of firmness: Super soft, Soft, Medium, Firm, Super firm	5 Härtegrade: Supersoft, Soft, Medium, Fest, Superfest
Each mattress comes with 3 sleeping zones with different degrees of give – head, middle, feet	Jede Matratze verfügt über 3 Schlafzonen mit unterschiedlichen Nachgiebigkeitsgraden – Kopf, Mitte, Füße
Comfort Zone optional	Comfort Zone optional
Cannot be used with motorized insert	Kann nicht mit motorisiertem Einsatz verwendet werden

## SANDMANN DELUXE POCKET



The Sandmann Deluxe Pocket meets all requirements for ideal sleep. The long spring travel, extending through the luxurious height of the mattress, results in a noticeable comfort advantage. Pocket springs guarantee the desired point elasticity and the high-quality materials – pincore latex, layers of cotton and high-quality cold foam – on both sides of the spring core ensure stability, longevity and optimal ventilation.

Die Sandmann Deluxe Pocket entspricht allen Anforderungen an idealen Schlaf. Der lange Federweg, der sich durch die luxuriöse Höhe der Matratze ergibt, bringt einen spürbaren Komfortvorteil. Tonnentaschenfedern garantieren die gewünschte Punktlastizität und die beidseitig des Federkerns eingesetzten hochwertigen Materialien – Stiftlatex, Schichten von Baumwolle und hochwertiger Kaltschaum – sorgen für Stabilität, Langlebigkeit und optimale Durchlüftung.

### Pocket Spring Core Taschenfederkern

Mattress height 30 cm	Matratzenhöhe 30 cm
5 variants of firmness: Super soft, Soft, Medium, Firm, Super firm	5 Härtegrade: Supersoft, Soft, Medium, Fest, Superfest
Each mattress comes with 3 sleeping zones with different degrees of give – head, middle, feet	Jede Matratze verfügt über 3 Schlafzonen mit unterschiedlichen Nachgiebigkeitsgraden – Kopf, Mitte, Füße
Comfort Zone optional	Comfort Zone optional
For use with motorized insert, "Pro e-Motor"-edition required	Zur Verwendung mit motorisiertem Einsatz, "Pro e-Motor"-Edition erforderlich



## SANDMANN POCKET 3



The Sandmann Pocket 3 is an entry model with all of the qualities that make a Wittmann mattress. A pocket spring core provides point elasticity. A total of six layers of cotton ensure a comfortable and fluffy feeling of reclining, while cold foam provides stability, elasticity and allows it to breathe. The mattress can be fitted with a winter side if desired: A layer of cotton is replaced with sheep's wool for cozy comfort.

Die Sandmann Pocket 3 ist ein Einstiegsmodell mit allen Qualitäten die eine Wittmann Matratze ausmachen. Ein Taschenfederkern bringt Punktelastizität. Insgesamt sechs Lagen Baumwolle sorgen für ein wohliges und bauschiges Liegegefühl während Kaltschaum für Stabilität und Elastizität sorgt und sie atmen lässt. Die Matratze kann auf Wunsch mit einer Winterseite ausgestattet werden: Eine Schicht Baumwolle wird durch Schafwolle ersetzt, die kuschelige Wärme schafft.

### Pocket Spring Core Taschenfederkern

Mattress height 25 cm	Matratzenhöhe 25 cm
3 variants of firmness: Soft, Medium, Firm	3 Härtegrade: Soft, Medium, Fest
Each mattress comes with up to 3 sleeping zones with different degrees of give – head, middle, feet	Jede Matratze verfügt über bis zu 3 Schlafzonen mit unterschiedlichen Nachgiebigkeitsgraden – Kopf, Mitte, Füße
Comfort Zone optional	Comfort Zone optional
Winter side optional	Winterseite optional
For use with motorized insert, "Pro e-Motor"-edition required	Zur Verwendung mit motorisiertem Einsatz, "Pro e-Motor"-Edition erforderlich

## NATURAL RUBBER



Latex mattresses have exceptional biomechanical and micro-climatological properties. Wittmann uses pure natural rubber with soft, supple elasticity that makes the mattress thoroughly adaptable. The excellent suspension and recovery behavior of the mattress ensures perfect lying comfort. For use with single-row-slatted frame inserts.

Latexmatratzen haben außergewöhnliche biomechanische und mikroklimatologische Eigenschaften. Wittmann verwendet reinen Naturkautschuk für weiche, anschmiegsame Elastizität, die die Matratze durchgehend anpassungsfähig macht. Das exzellente Federungs- und Rückstellverhalten der Matratze sorgt für perfekten Liegekomfort. In Kombination mit Einreihen-Lattenrost.

### Natural Rubber Naturkautschuk

Mattress height 23 cm	Matratzenhöhe 23 cm
Metal-free core of 100% natural latex	Metallfreier Kern aus 100% Naturlatex
Variant with horse-hair for firmer lying comfort	Variante mit Rosshaar für festeren Liegekomfort
Each mattress comes with 7 sleeping zones with different degrees of give	Jede Matratze verfügt über 7 Schlafzonen mit unterschiedlichen Nachgiebigkeitsgraden
Integrated summer and winter side	Integrierte Sommer- und Winterseite
Comfort Zone optional	Comfort Zone optional
Removable cover optional	Abnehmbarer Bezug optional
For use with single-row-slatted frame	Zur Verwendung mit Einreihen-Lattenrost

# TOPPERS

## EDEN



Unwind, gently sink in and immerse yourself in a world of complete relaxation: Eden has a thick core of quality Talalay latex, which is wrapped with a layer of wild silk for the summer months, with cashmere on the other side for the winter. The ideal topper for all seasons.

### Topper

Zur Ruhe kommen, sanft einsinken, in eine Welt der vollkommenen Entspannung abtauchen: Eden hat einen hohen Kern aus hochwertigem Talalay Latex, der auf der Sommerseite von einer Schicht Wildseide und auf der Winterseite von Kaschmir umschlossen wird. Eine perfekte Ganzjahresauflage.

## PRINCESS



The natural elasticity of the air permeable latex core gives this topper a particularly soft surface and guarantees optimal muscle and joint relaxation in every sleeping position. With the Princess topper, the perfect sleeping system is made complete.

### Topper

Die natürliche Elastizität des luftdurchlässigen Latexkerns gibt dieser Auflage eine besonders weiche Oberfläche und garantiert optimale Muskel- und Gelenksentspannung in jeder Schlafposition. Mit der Princess Auflage wird das perfekte Schlafsystem komplett.

## CASHMERE



Temperature-compensating.

The precious undercoat of the Cashmere goat is combed out in a labor-intensive process and carefully selected. The fluff hair is unsurpassed in its fineness and suppleness and is feather light. Cashmere is one of the highest quality natural fibers with a distinctive, velvety soft touch and very good thermal insulation.

### Topper

Temperatenausgleichend.

Die kostbare Unterwolle der Kaschmirziege wird in einem aufwendigen Verfahren ausgekämmt und gründlich selektiert. Das Flaumhaar ist unübertroffen fein, geschmeidig und federleicht. Kaschmir ist eine der hochwertigsten Naturfasern mit unverwechselbarem, samtig weichem Griff und sehr guter Wärmedämmung.

## HORSE-HAIR



Moisture regulating.

For this elastic, resilient and thereby adaptable topper, only high-quality hair from the tail of the horse is used. The rippling allows the topper to remain air permeable, which prevents the build-up of heat. Cotton ensures a pleasant softness and supports moisture control.

### Topper

Feuchtigkeitsregulierend.

Für die elastische, federnde und dadurch anpassungsfähige Auflage kommt ausschließlich das hochwertige Schweifhaar des Pferdes zur Anwendung. Durch die Kräuselung bleibt die Auflage luftdurchlässig, was einen Wärmestau verhindert. Baumwolle sorgt für angenehme Weichheit und unterstützt die Feuchtigkeitsregulierung.

## LYOCELL FIBRE



Anti-allergenic.

Lyocell has desirable hygienic properties: the fiber absorbs moisture and transports it to the outside. No moisture film can build up as basis for bacteria formation. Lyocell is also very tear resistant and therefore a very durable material.

### Topper

Antiallergen.

Lyocell hat optimale hygienische Eigenschaften: die Faser nimmt Feuchtigkeit auf und transportiert sie nach außen. Es entsteht kein Feuchtigkeitsfilm als Grundlage für Bakterienbildung. Lyocell ist zudem äußerst reißfest und damit ein sehr langlebiges Material.

## MERINO WOOL



Warming.

The wool of the Merino sheep is one of the finest wool qualities and has high thermal insulation and storage properties. It can absorb water vapor in the interior of the fiber without feeling wet and allows moisture to evaporate faster than comparable natural fibers.

### Topper

Wärmend.

Die Wolle des Merinoschafs zählt zu den feinsten Wollqualitäten und hat hohe Wärmedämm- und Speichereigenschaften. Sie kann im Faserinneren Wasserdampf aufnehmen, ohne sich feucht anzufühlen und leitet Feuchtigkeit schneller ab als vergleichbare Naturfasern.

## WILD SILK



Cooling.

Obtained from the cocoons of the silkworm, wild silk with its irregular surface is the only naturally occurring continuous fiber. It has an insulating effect and can absorb up to one third of its own weight in moisture.

### Toppers

Kühlend.

Gewonnen aus den Kokons der Seidenraupe, ist Wildseide mit ihrer unregelmäßigen Oberfläche die einzige in der Natur vorkommende Endlosfaser. Sie wirkt isolierend und kann bis zu einem Drittel ihres Eigengewichts an Feuchtigkeit aufnehmen.



DESIGNERS



Arthur Arbesser

Fashion designer Arthur Arbesser (1983, Vienna) grew up in Vienna. After studying at Central Saint Martins in London he moved to Milan where he worked for a leading fashion house for several years. Having founded his own label in 2013, he qualified as a finalist in the 2015 LVMH Prize going on to quickly make a name for himself with his graphic aesthetic and personal design language. Arbesser is famous for his unwavering attention to detail: his designs and presentations are hallmarked by precision all the way through to the perfect setting.

Modedesigner Arthur Arbesser (1983, Wien) ist in Wien aufgewachsen. Nach seinem Abschluss am Central Saint Martins College in London zog er nach Mailand, um mehrere Jahre für ein führendes Modehaus zu arbeiten. Nach der Gründung seines Labels im Jahr 2013 und als Finalist des LVMH-Preises 2015 wurde er schnell für seine grafische Ästhetik und seine persönliche Designsprache bekannt. Arbesser ist bekannt dafür, auf kleinste Details zu achten. Seine Defilees sind bis zur Ausgestaltung einer perfekten Kulisse von Präzision geprägt.

Federica Biasi (1989, Milan) graduated with distinction from the Istituto Europeo di Design (IED) in Milan in 2011. Drawn to the simplicity of Nordic design, she moved to Amsterdam for two years in 2015. This formative period in her creative development manifests itself in the minimalist and modern lines that run through her design signature. Federica Biasi's Scandinavian and Italian influences come together in her work with characteristic understatement, finding expression through a certain simplicity of form as well as in balanced shapes and aesthetic details.

Federica Biasi (1989, Mailand) schloss 2011 ihr Studium am Istituto Europeo di Design in Mailand mit Auszeichnung ab. Angezogen von der Schlichtheit nordischen Designs ging sie 2015 für zwei Jahre nach Amsterdam. Diese prägende Zeit hat sich als minimalistische und moderne Linienführung in ihrer Handschrift manifestiert. Skandinavische und italienische Ansätze kommen bei Federica Biasi auf anmutige Weise zusammen und drücken sich in einer formalen Einfachheit sowie in ausgewogenen Formen und ästhetischen Details aus.



Federica Biasi

Marco Dessí (1976, Meran) lives and works in Vienna. He studied Industrial Design at the University for Applied Arts in Vienna and established his own design studio in 2007. In his work, he is not committed to any particular style, preferred material or unified formula, but rather regards designing as a trade characterized by a deep understanding of materials, processes and how the two are linked.

Marco Dessí (1976, Meran) lebt und arbeitet in Wien. Er studierte Industrial Design an der Universität für Angewandte Kunst in Wien und gründete sein eigenes Design Studio 2007. In seinen Arbeiten ist er nicht auf einen spezifischen Stil, ein bevorzugtes Material oder eine einheitliche Formel festgelegt, sondern betrachtet Design als Handwerk, bei dem ein tiefes Verständnis von Materialien, Prozessen und deren Verknüpfungen gestalterische Kernwerte bilden.



Marco Dessí



Jaime Hayon

Spanish artist and designer Jaime Hayon (1974, Madrid) studied industrial design in Madrid and Paris. In 1997 he became part of the Fabrica, founded by Benetton design and communication academy in Italy, where he led the design department. In 2000, Hayon founded his own studio and from 2003 focused exclusively on his own projects. As world-renowned artists, his works can be found in the permanent collections of some of the most prestigious galleries and museums. It was his passion for craftsmanship that brought him together with Wittmann.

Der spanische Künstler und Designer Jaime Hayon (1974, Madrid) studierte Industriedesign in Madrid und Paris. Ab 1997 leitete er die Designabteilung bei Fabrica, der von Benetton gegründeten Design- und Kommunikationsakademie in Italien. Hayon gründete 2000 sein eigenes Studio und konzentrierte sich ab 2003 ausschließlich auf seine eigenen Projekte. Als weltweit anerkannter Kunstschaffender befinden sich seine Werke in den ständigen Sammlungen einiger der renommiertesten Galerien und Museen. Es war seine Leidenschaft für Handwerkskunst, die ihn mit Wittmann zusammenbrachte.



Jörg Boner

Jörg Boner (1968, Uster), a trained carpenter, studied design at the Basel School of Design. In addition to his own design studio, he teaches at the Ecole cantonale d'art de Lausanne. Boner's work is by no means limited to furniture. His portfolio also includes industrially manufactured products in large series. His meticulous and time-consuming development work requires a careful selection of his clients - especially with regard to their technical expertise.

Jörg Boner (1968, Uster), ausgebildeter Tischler, studierte Design an der Schule für Gestaltung in Basel. Neben seinem eignen Designstudio unterrichtet er an der Ecole cantonale d'art de Lausanne. In seiner Arbeit konzentriert sich Boner keinesfalls nur auf Möbel, auch in großer Serie industriell hergestellte Produkte gehören zu seinem Portfolio. Seine sorgfältige und zeitintensive Entwicklungsarbeit bedingt eine sorgfältige Auswahl seiner Auftraggeber - insbesondere in Bezug auf deren technisches Know-how.

Sebastian Herkner (1981, Bad Mergentheim) studied product design at the Offenbach University of Art and Design. Already during his studies he focused on designing objects and furniture merging various cultural contexts and combining new technologies with traditional craftsmanship. Founding his design studio in 2006, his creative output targets a cosmopolitan clientele, working on interior design projects as well as for exhibitions and museums. His success is reflected in his numerous awards.

Sebastian Herkner (1981, Bad Mergentheim) studierte an der Hochschule für Gestaltung in Offenbach am Main. Bereits während seines Studiums konzentrierte er sich auf den Entwurf von Objekten und Möbeln die sowohl unterschiedliche kulturelle Kontexte verbinden, als auch neue Technologien mit traditionellem Handwerk kombinieren. Seit der Gründung seines Designstudios im Jahr 2006 richtet sich sein kreatives Schaffen an eine kosmopolitische Klientel. Er arbeitet an Innenarchitekturprojekten wie auch für Ausstellungen und Museen. Sein Erfolg spiegelt sich in seinen zahlreichen Auszeichnungen wider.



Sebastian Herkner

Josef Hoffmann (1870–1956) studied architecture at the Academy of Fine Arts Vienna and became a professor at what is now the University of Applied Arts Vienna at the age of just 29. In 1903, he founded the Wiener Werkstätte design collective. The defining work that brought him recognition on the international stage was Palais Stoclet in Brussels (1905 to 1911). It was here that he succeeded in realising his long-held ambition of creating a Gesamtkunstwerk or total work of art. His designs overcame the contrasts between tradition and modernity to create works that are still relevant today.

Josef Hoffmann (1870–1956) studierte Architektur an der Akademie der Bildenden Künste und wurde mit gerade 29 Jahren Professor an der heutigen Universität für angewandte Kunst in Wien. 1903 gründete er die Wiener Werkstätte. Das ausschlaggebende Werk für seine internationale Anerkennung war das Palais Stoclet in Brüssel, 1905 bis 1911, mit dem ihm die Umsetzung des angestrebten Gesamtkunstwerks gelang. Er überwand den Gegensatz von Tradition und Moderne und schuf Arbeiten, die heute noch Gültigkeit haben.



Josef Hoffmann

Lyndon Neri (1965, The Philippines) and Rossana Hu (1968, Taiwan) studied architecture together at the University of California at Berkeley. Neri did his master's at Harvard, Hu did hers at Princeton. In 2004 Neri&Hu founded their design and research office in Shanghai. They have been named Designers of the Year several times, including in 2017 by Wallpaper and Elle Decor International. They are also winners of the Frame Lifetime Achievement Award. In 2021 their studio was presented with the Dezeen Architecture Studio of the Year Award.

Lyndon Neri (1965, Philippinen) und Rossana Hu (1968, Taiwan) studierten gemeinsam Architektur an der University of California at Berkeley. Neri machte seinen Master in Harvard, Hu in Princeton. 2004 gründeten Neri&Hu ihr Design and Research Office in Shanghai. Neri&Hu wurden mehrfach als Designers of the Year ausgezeichnet, unter anderem 2017 von Wallpaper sowie von Elle Decor International. Weiters sind sie Preisträger des Frame Lifetime Achievement Awards. 2021 erhielt ihr Studio den Dezeen Architecture Studio of the Year Award.



Neri&Hu



Friedrich Kiesler

Friedrich Kiesler (1890–1965) was an architect, designer and artist. His works and his theories were radical and revolutionary and often ahead of their time in their conceptual approach. The energy and vision that drove Kiesler can still be sensed in his furniture. It was the fascination with these qualities that inspired Wittmann to revisit Kiesler's furniture designs in a Re-Edition.

Friedrich Kiesler (1890–1965) war Architekt, Designer und Künstler. Seine Arbeiten und Ansätze waren radikal und revolutionär und oftmals in deren Konzeption ihrer Zeit voraus. Die Kraft und die Vision, die Kiesler antrieb sind heute noch in seinen Möbeln spürbar. Davon fasziniert, war es Wittmann ein Anliegen, Kieslers Möbelentwürfe im Rahmen einer Re-Edition neu aufzulegen.



Luca Nichetto

Luca Nichetto (1976, Murano) studied at the Art Institute of Venice and the University Institute of Architecture of Venice. He set up a design office in Venice in 2006, and opened his Stockholm studio in 2011. Nichetto designs furniture, glassware, light fittings and textiles for international premium brands. His work has won many awards and is being exhibited all over the world.

Luca Nichetto (1976, Murano) studierte am Art Institute Venice sowie am University Institute of Architecture of Venice. 2006 eröffnete er sein Designbüro in Venedig, 2011 ein weiteres in Stockholm. Nichetto entwirft Möbel, Glaswaren, Leuchten und Textilien für internationale Premiummarken. Sein Werk wurde vielfach ausgezeichnet und wird weltweit ausgestellt.

Paolo Lucidi (1974, Udine) and Luca Pevere (1977, Udine) studied both at the Politecnico in Milan. Working together since 2003, they launched their own label, LucidiPevere, in Udine in 2006. Their striking and innovative design solutions have won many converts – not least among the juries of prestigious international design awards.

Paolo Lucidi (1974, Udine) und Luca Pevere (1977, Udine) studierten beide am Politecnico in Mailand. Seit 2003 arbeiten die Designer zusammen und gründeten 2006 in Udine ihr eigenes Label LucidiPevere. Seitdem überzeugen sie mit ihren markanten und innovativen Lösungsansätzen nicht nur die Juries renommierter internationaler Designwettbewerbe.



LucidiPevere

Philippe Nigro (1975, Nice) studied decorative arts and product design in Antibes, Lyon and Paris. In 1999 he relocated to Milan, where he collaborated on a wide range of projects by Michele De Lucchi. The blend of French and Italian culture that he embodies is clearly reflected in his design signature. His approach is characterised by a deep-seated respect for his clients' own savoir-faire. Nigro was awarded Designer of the Year in 2014 by Maison & Objet.

Philippe Nigro (1975, Nizza) studierte Dekorative Kunst und Produktdesign in Antibes, Lyon und Paris. 1999 zog er nach Mailand, wo er an vielgestaltigen Projekten von Michele De Lucchi mitwirkte. Die von ihm gelebte Melange aus französischer und italienischer Kultur färbt seine Handschrift deutlich. Seine Herangehensweise ist geprägt von hoher Wertschätzung für das jeweilige savoir-faire seiner Auftraggeber. Nigro wurde 2014 von Maison & Objet als Designer des Jahres ausgezeichnet.



Philippe Nigro



Nendo/Oki Sato

International and multidisciplinary design studio Nendo was founded in 2002 by Oki Sato (1977, Toronto). He studied architecture at Tokyo's Waseda University and his Tokyo-headquartered studio now employs over 40 people in interior design, product design, branding and graphic design. All of his projects are shaped by a clear and minimalist Japanese aesthetic. Pieces from the multi-award-winning design studio can be found in museums worldwide, including the Museum of Modern Art in New York and the Centre Pompidou in Paris.

Das international und multidisziplinär tätige Designstudio Nendo wurde 2002 von Oki Sato (1977, Toronto) gegründet. Er studierte Architektur auf der Waseda University in Tokio und mittlerweile beschäftigt das Studio mit Hauptsitz in Tokio über 40 Mitarbeiter in den Bereichen Interior Design, Produktdesign, Branding und Grafikdesign. All seine Projekte sind durch klare und minimalistische japanische Ästhetik geprägt. Die Entwürfe des vielfach ausgezeichneten Designstudios sind weltweit in Museen zu sehen, unter anderem im Museum of Modern Art in New York und im Centre Pompidou in Paris.



Note

Stockholm-based design studio Note plays with all the advantages that arise from the coalescence of a wide variety of creative talents and disciplines. What started out in 2008 as a pure-play architecture firm has evolved into a highly productive global design group. Its multidisciplinary team provides clients all over the world with fresh ideas, while sharing a love of experimentation that is underscored by a concise Scandinavian signature.

Das Stockholmer Designbüro Note spielt mit allen Vorteilen, die das Zusammenreffen unterschiedlichster Kreativtalente und Disziplinen mit sich bringt. Was im Jahr 2008 als reines Architekturbüro begann, hat sich zu einer höchst produktiven, weltweit tätigen Design Gruppe entwickelt. Das multidisziplinäre Team versorgt Kunden weltweit mit frischen Ideen, Experimentierfreude und einer prägnant skandinavischen Handschrift.



Christophe Pillet

Christophe Pillet (1959, Montargis) studied at Nice's Arts Décoratifs College. He was a musician and actor before being named Designer of the Year by the Salon du Meuble de Paris in 1993, and going on to set up his own studio in 1994. Today, Pillet and his team of specialists design furniture, products and interiors for international premium brands. Precision, rigour and chic define his work – from designing a luxury hotel to long-term collaborations with renowned manufacturers.

Christophe Pillet (1959, Montargis) studierte an der Kunsthochschule in Nizza, war Musiker und Schauspieler bevor er 1993 von Salon du Meuble de Paris zum Designer des Jahres ernannt wurde und schließlich 1994 sein Studio gründete. Heute entwirft Pillet mit seinem spezialisierten Team Möbel, Produkte und Interieurs für internationale Premiummarken. Präzision, Strenge und Chic kennzeichnen seine Arbeiten – von der Gestaltung eines Luxushotels bis zur langjährigen Zusammenarbeit mit renommierten Herstellern.



Johannes Spalt

Johannes Spalt (1920–2010) was one of the most striking personalities to emerge on the postwar architectural scene. Beyond his own creative output, Spalt influenced generations of architects and designers. It was he that made Wittmann into one of the most interesting manufacturers in the furniture industry. His design signature reflects a conviction that furniture and architecture alike must strive for lightness and transparency.

Johannes Spalt (1920–2010) zählt zu den markantesten Persönlichkeiten der Architekturszene der Nachkriegszeit des zwanzigsten Jahrhunderts. Neben seiner eigenen kreativen Tätigkeit beeinflusste Spalt Generationen von Architekten und Designern. Johannes Spalt war es, der Wittmann zu einer der interessantesten Manufakturen der Möbelbranche machte. Seine Handschrift als Designer gründet auf der Überzeugung, dass es im Möbeldesign wie in der Architektur um Leichtigkeit und Transparenz gehen muss.

Paolo Piva (1950–2017) regarded design as "a continuous process which starts with consciousness". Vienna and Venice were the focal points of his life. He had studios in both cities and also was teaching at the Academy of Applied Arts in Vienna. Both cities were an inspiration for his success: "Vienna motivates me intellectually, and in Italy I profit from spontaneous vitality."

Paolo Piva (1950–2017) sah Design als "ein kontinuierlicher Prozess, der mit der Bewusstwerdung anfängt". Wien und Venedig waren bis zuletzt die Pole seines Lebens. In beiden Städten unterhielt er Studios, in Wien unterrichtete er an der Hochschule für Angewandte Kunst. Und beide Städte waren Inspirationsquellen für seinen Erfolg: "Wien motiviert mich intellektuell, in Italien profitiere ich von der spontanen Vitalität".



Paolo Piva

A founding member of Memphis Design in 1981 at the age of 29, Matteo Thun (1952, Bozen) has had his own office since 1984, and thanks to his versatility there is barely a major manufacturer in Europe that does not figure on his client list. As an architect Thun has been particularly successful with hotels. His elegant style, always attuned to its surroundings, has attracted much comment.

Bereits als 29-Jähriger war Matteo Thun (1952, Bozen) 1981 Gründungsmitglied von Memphis Design und hat seit 1984 mit seinem eigenen Büro ein vielseitiges Werk vorzuweisen. Auf seiner Kundenliste fehlt kaum ein wichtiger Hersteller Europas. Als Architekt hat er sich vor allem im Hotelbereich sehr erfolgreich positioniert. Über seine elegante, der Umgebung angepasste Bauweise wurde vielfach berichtet.



Matteo Thun



Polka

Marie Rahm (1975, Munich) and Monica Singer (1975, Salzburg) have been working together since 2004. Their trademark is work that intelligently questions and subtly subverts our habits as consumers. A look at their considerable oeuvre soon reveals their curiosity, intelligence and professionalism which has helped to open a fresh new chapter in the history of design.

Marie Rahm (1975, München) und Monika Singer (1975, Salzburg) arbeiten seit 2004 zusammen. Ihr Markenzeichen ist es, unsere Gebrauchsgewohnheiten zu untersuchen und zu hinterfragen, wodurch so manches unangepasste Stück entstanden ist. Mit Neugierde, Intelligenz und Professionalität haben sie ein beachtliches Oeuvre geschaffen, mit dem sie eine ungewohnte Frische in die Designwelt bringen.

"Design needs no explanation" is the watchword at Soda Designers. This creed inspires the team's efforts to develop clear, understated products that unobtrusively support our daily rituals, perhaps even improving them. After studying together at the University of Applied Arts Vienna and the ENSCI/Les Ateliers in Paris, Nada Nasrallah and Christian Horner have been working together under the label since 2000.

„Design bedarf keiner Erklärung“ ist ein Leitspruch von Soda Designers. Daraus ergibt sich der Anspruch, ruhige und klare Produkte zu entwickeln, die auf eine bescheidene und stille Art unsere täglichen Rituale unterstützen, vielleicht sogar verbessern. Nach ihrem gemeinsamen Studium an der Universität für angewandte Kunst Wien und der ENSCI/Les Ateliers in Paris arbeiten Nada Nasrallah und Christian Horner seit 2000 unter dem Label zusammen.



Soda Designers









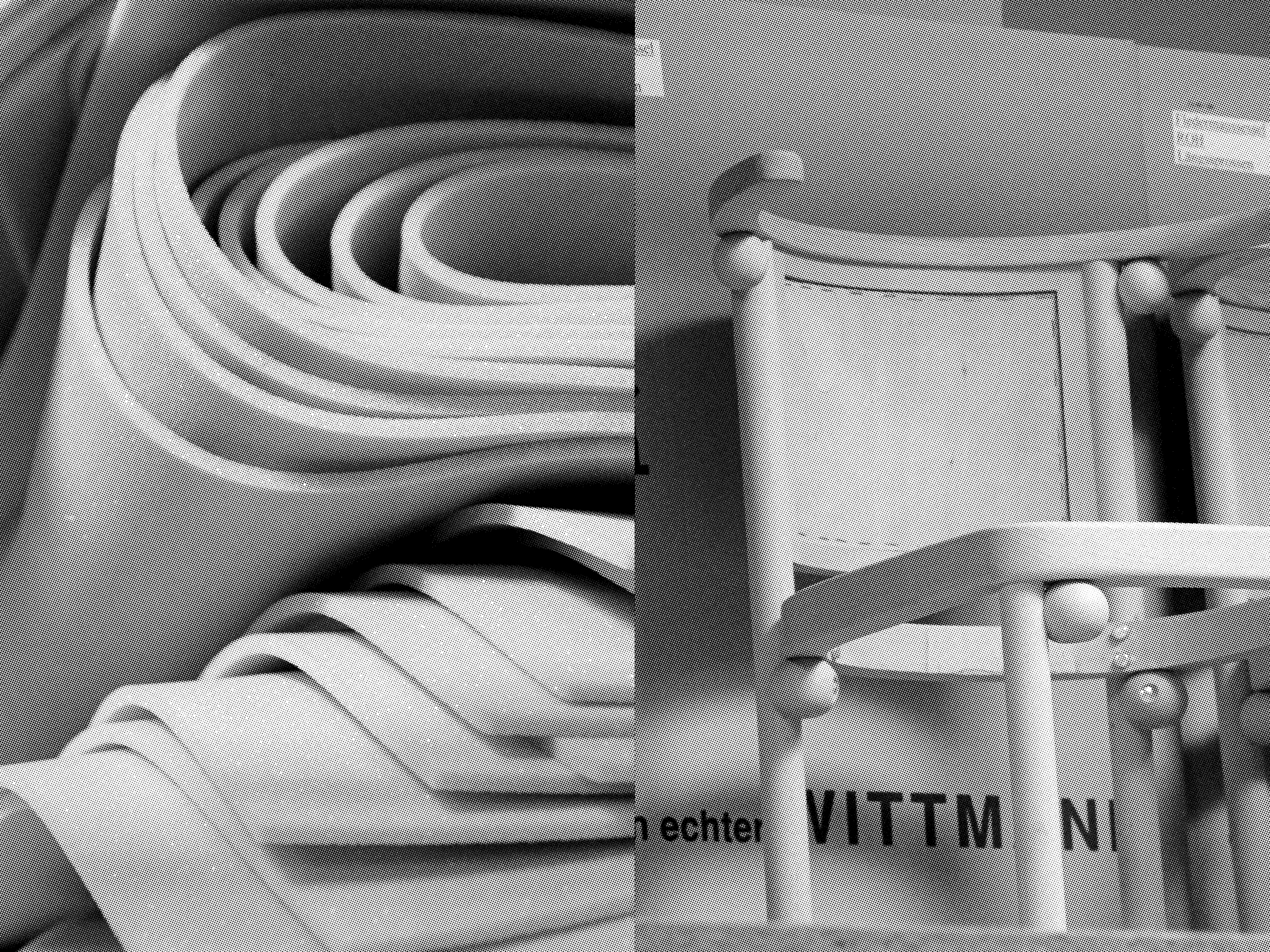

echter

**VITTM** NI

**Photography**

Bernhard Angerer  
Mattia Balsamini  
Jean-François Gaté  
Stefan Gergely  
Gaby Gerster  
Stefan Giftthaler  
Yasmina Haddad  
KlunderBie  
Camilla Lindqvist  
Walter Luttenberger  
Julian Mullan  
Stefan Oláh  
Nikoloz Paniashvili  
Patricia Parinejad  
Ingo Pertramer  
Max Rommel  
Udo Titz  
Gregor Titze  
Daniela Trost  
Philipp Zeppelzauer

**Renderings**

art3dspace

**Text and editing**

Textwerk1, Fox Coffey

**Catalogue design**

Zaven

**Creative counsel**

Arthur Arbesser

**Editor**

Wittmann Möbelwerkstätten

**Printed**

September 2024

---

The information in this catalogue was correct at the time of going to print. Wittmann reserves the right for changes in the interests of continuous improvements of our collection. Errors, misprints and omissions excepted. There may be deviations between the photographed and the actually available models.

Die Angaben in diesem Katalog entsprechen dem Stand zum Zeitpunkt der Drucklegung. Änderungen im Sinne einer ständigen Verbesserung der Kollektion sowie Druckfehler und Irrtümer sind vorbehalten. Zwischen abgebildeten und tatsächlich erhältlichen Modellen können Abweichungen bestehen.

Wittmann  
Möbelwerkstätten GmbH  
Obere Marktstrasse 5,  
3492 Etsdorf / Kamp  
Austria

+43 2735 2871  
@wittmann\_official  
wittmann.at  
info@wittmann.at

WITTMANN.AT